

# LEBE DEIN TALENT

GPRA-AGENTUREN UND  
IHRE EINSTIEGSPROGRAMME

2. AUFLAGE · 2020

## LIEBES NACHWUCHSTALENT,

wir finden es klasse, dass Du Dich im Rahmen Deines Berufseinstiegs für ein Traineeship/Volontariat in einer Kommunikationsagentur interessierst!

In zahlreichen Gesprächen mit Studentinnen und Studenten sowie den Lehrenden an den Hochschulen und Universitäten kam häufig der Wunsch auf, mehr über die vielfältigen Startmöglichkeiten in Agenturen zu erfahren. Dem sind wir gerne nachgekommen und verschaffen Dir mit dieser Broschüre einen umfassenden Überblick über die unterschiedlichen Einsteiger-Programme unserer Agenturen.

Grundsätzlich ist es von Vorteil, wenn Du erste Praxiserfahrungen als Werkstudent oder in Form von Praktika in Agenturen gemacht hast. So hast Du Dich bereits mit den Strukturen und Arbeitsabläufen in Agenturen auseinandersetzen können, und hast ein Gefühl dafür entwickelt, ob dieses Berufs- und Arbeitsumfeld zu Dir passt.

Vor diesem Hintergrund geht es beim Traineeship dann auch weniger um eine Grundausbildung, als um eine Weiterqualifizierung für den Job als Kommunikationsberater. Als Berufseinsteiger triffst Du hier Deine erste Karriere-Entscheidung: Will ich Berater werden oder doch eher Spezialist in einem Kommunikationsbereich, z. B. Social Media Manager.

Inzwischen verlangt die Rolle des Beraters weitaus mehr, als ein Kommunikationsexperte zu sein und das Handwerk zu beherrschen. Als Werkstudent und Praktikant hast Du zwar schon einiges über Kommunikationsmanagement, -instrumente sowie Contenterstellung gelernt und hast dort Deine Fachkompetenz weiter ausgebaut. Dies entspricht aber nur einem Teil dessen, was in Agenturen an Kompetenzen benötigt wird. Denn in der Beratung dreht sich alles um Verantwortung und Führung: für Dich selbst in der Beraterrolle, in Bezug auf Deine persönliche Weiterentwicklung, in der Beziehung zum Kunden und seinem Budget. Der Weg zur Beraterpersönlichkeit ist nicht in drei Monaten gegangen, das braucht Sparring, Zeit, Training on the Job und weitere Qualifizierung.

Agenturen bieten deshalb Traineeshipprogramme als Anschlussqualifizierung zum Berufsfeld des Beraters an. Während dieser Zeit kannst Du Dich intensiv mit der Berater-Rolle auseinandersetzen. Der Fokus bei dieser Form des Berufseinstiegs liegt auf Persönlichkeits- und Sozialkompetenzen sowie Führungskompetenzen. Und das macht das Traineeship in Agenturen schon ziemlich einzigartig.

Die Traineeshipprogramme/Volontariate der GPRA-Agenturen sind entsprechend breit ausgelegt:

- Strukturierter Einstieg in das Beratungsgeschäft
- Individuelle Gestaltung der „Weiterqualifizierung“ durch entsprechende Module
- Training-on-the-Job und erste echte Verantwortung mit Budget und dem Kunden auf Augenhöhe in einem „geschützten Entwicklungsraum“
- Mentoring und Sparring durch erfahrene Kollegen
- Unterstützung bei der Auswahl des richtigen Jobs in der Agentur (es gibt inzwischen viele unterschiedliche Anforderungsprofile in Agenturen, das ist echt spannend!)
- Herausfinden, wo die eigenen Stärken liegen über das Kennenlernen der unterschiedlichen Kompetenzen, die in Agenturen gefragt sind
- ... und ggf. von einem Job-Profil in das nächste wechseln

Einige GPRA-Agenturen bieten sowohl Traineeships als auch Volontariate an. Deshalb haben wir diese jeweils in eigenen Kapiteln zusammengefasst. Traineeshipprogramme haben bei GPRA-Agenturen die Berater-Laufbahn im Fokus, während Volontariate (in Anlehnung an das klassische Redaktionsvolontariat) redaktionelle Aufgaben als Schwerpunkt haben. Bei einigen Agenturen findet auch ein Mix statt. Du siehst, Individualität und Vielfalt findet bei uns auf allen Ebenen statt.

Neben dem Traineeship/Volontariat gibt es weitere Formen des Einstiegs in Agenturen z. B. im Rahmen eines Dualen Studiengangs oder Direkteinstiegs. Welcher Einstieg am Ende für Dich der richtige ist, findest Du am besten im direkten Gespräch mit den Kommunikationsagenturen heraus. Den ersten Grundstein für einen guten Kontakt hast Du beim Besuch unserer Webseite schon gelegt. Sprich uns an, wir freuen uns auf das Gespräch mit Dir!

Wir freuen uns aber auch über Hinweise, Anmerkungen und Anregungen unter [info@gpra.de](mailto:info@gpra.de) und wünschen viel Spaß beim weiteren Entdecken der Vielfalt in unseren Agenturen.

Herzliche Grüße  
  
 Christiane Schulz

  
 Alexandra Groß



**Christiane Schulz**  
 Präsidentin der GPRA  
 CEO Edelman Deutschland



**Alexandra Groß**  
 Stellvertretende Präsidentin der GPRA  
 Vorstandsvorsitzende Fink & Fuchs AG

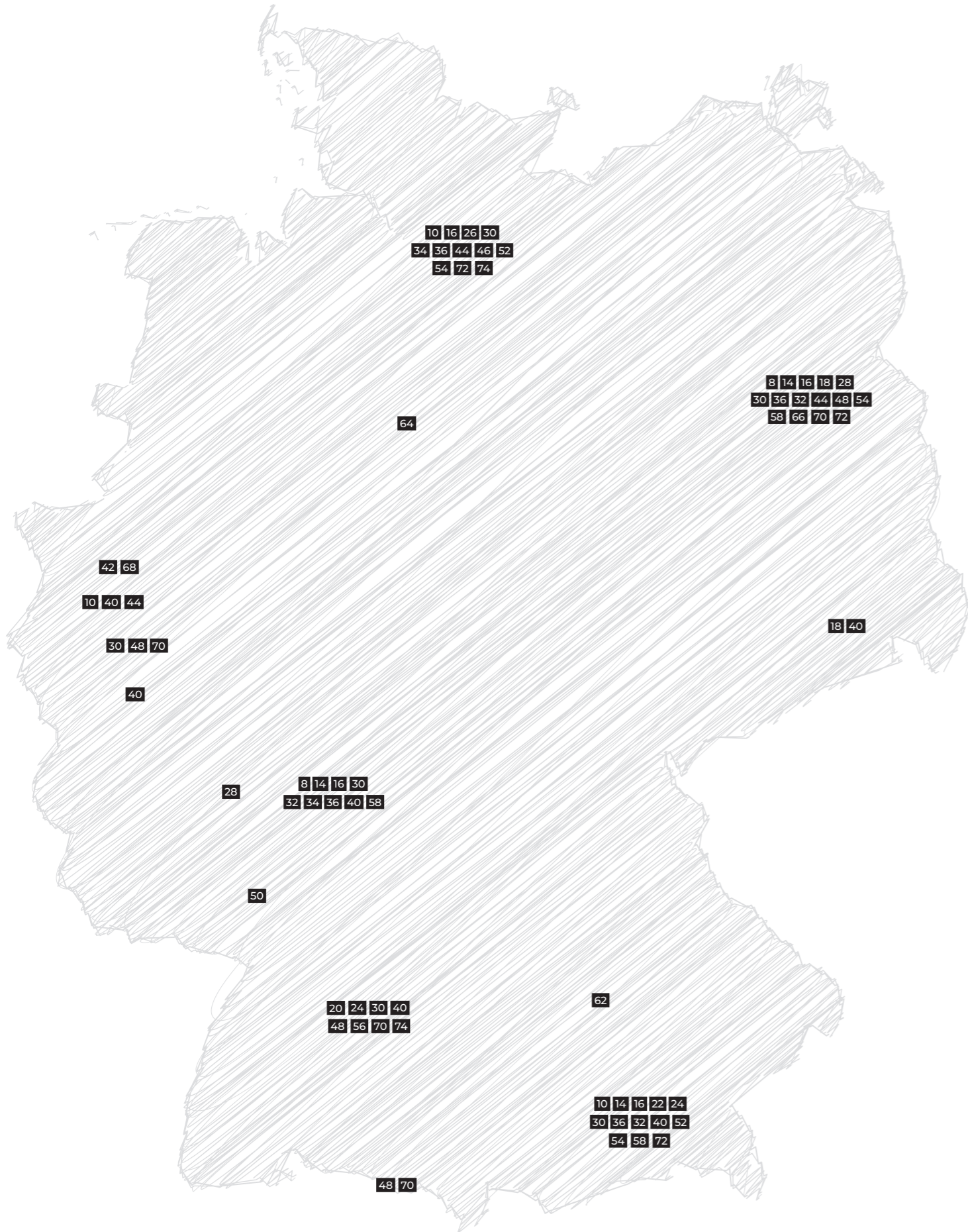

## 6 TRAINEESHIP – SCHWERPUNKT BERATUNG

- 8 A&B ONE  
a-b-one.de
- 10 ACHTUNG! GMBH  
achtung.de
- 14 ADVICE PARTNERS  
advicepartners.de
- 16 BCW (BURSON COHN & WOLFE)  
bcw-global.com
- 18 BLUMBERRY  
blumberry.de
- 20 COMMUNICATION CONSULTANTS  
cc-stuttgart.de
- 22 CONSENSE COMMUNICATIONS  
consense-communications.de
- 24 CONVENSIS GMBH  
convensis.com
- 26 FAKTOR 3 AG  
faktor3.de
- 28 FINK & FUCHS AG  
finkfuchs.de/de
- 30 FISCHERAPPELT  
fischerappelt.de
- 32 FLEISHMANHILLARD GERMANY GMBH  
fleishmanhillard.de
- 34 IMPACT Agentur für Kommunikation  
impact.ag
- 36 K 16  
k16.de
- 40 KETCHUM  
ketchum.com/germany
- 42 KOOB Agentur für Public Relations  
koob-pr.com
- 44 KOMM.PASSION  
komm-passion.de
- 46 ORCA VAN LOON COMMUNICATIONS  
orcavanloon.de
- 48 OLIVER SCHROTT KOMMUNIKATION  
osk.de
- 50 PUBLIK. Agentur für Kommunikation GmbH  
agentur-publik.de
- 52 SEGMENTA COMMUNICATIONS  
segmenta.de
- 54 SERVICEPLAN Public Relations & Content  
serviceplan.com
- 56 SYMPRA  
sympra.de
- 58 WEBER SHANDWICK  
webershandwick.de

## 60 VOLONTARIAT – SCHWERPUNKT REDAKTION

- 62 HEINRICH Agentur für Kommunikation  
heinrich-kommunikation.de
- 64 INSIGNIS Agentur für Kommunikation  
insignis.de
- 66 KOHL PR  
kohl-pr.de
- 68 KOOB Agentur für Public Relations  
koob-pr.com
- 70 OLIVER SCHROTT KOMMUNIKATION  
osk.de
- 72 SERVICEPLAN Public Relations & Content  
serviceplan.com
- 74 STRAUB & STRAUB – Agentur für Kommunikation  
straub-straub.de



**TRAINEESHIP**  
**SCHWERPUNKT**  
**BERATUNG**

## DAS SIND WIR

Wir sind die „Community der Spezialisten“. Warum? Weil wir analytische, strategische und kreative Kompetenzen aus PR, Werbung, Design, Social Media und digitaler

Kommunikation sowie Marktforschung kombinieren. Uns gibt's seit 1994. Unsere Büros sind in Frankfurt am Main und Berlin.

## DER EINSTIEG BEI UNS

Das A&B One Traineeship ist der strukturierte und praxisorientierte Einstieg für Berufsanfänger\*innen, die Kommunikation zu ihrem Beruf machen wollen.

## UNSERE AUSBILDUNGSDAUER

Ein Traineeship dauert bei uns zwölf Monate. Voraussetzung ist ein abgeschlossenes Hochschulstudium (Master oder Bachelor).

## WER IST BEI UNS RICHTIG?

Wir interessieren uns für Menschen, die sich für die professionelle Kommunikation im öffentlichen Raum interessieren; für die Methoden, Wege und Prozesse der Meinungsbildung und Problemlösung in der öffentlichen Arena. Digital und analog, strategisch und kreativ. Für Themen, Produkte, Unternehmen, Institutionen und Menschen. Das ist unser Beruf, und etwas Berufung gehört auch dazu. Dafür kann man Kommunikation

studiert haben, muss man aber nicht. Richtig sind bei uns kommunikative Persönlichkeiten. Man sollte sich gut ausdrücken können, textsicher sein und über gute Englischkenntnisse verfügen. Und sich begeistern lassen für einen der spannendsten Berufe der Welt. Wir begeistern uns für Querdenker mit Verstand, Bauchgefühl und einer richtig guten Allgemeinbildung.

## UNSER STRUKTURIERTES EINSTIEGSPROGRAMM

Trainees bei A&B One profitieren von vorneherein von den internen Fortbildungs- und Qualifizierungsaktivitäten der gesamten Agentur. Diese setzen sich zusammen aus Basis-Schulungen, Exzellenz-Seminaren, Best Practice Sessions, disziplinen- und bereichsübergreifenden Qualifizierungen und individuellen Maßnahmen (z. B. kollegiales Coaching).

Zum Traineeprogramm gehören Schulungen und Vorträge, Trainings und Workshops, die wir mit eigenen und externen Trainern intern organisieren. Dazu kommt mindestens eine externe Ausbildungseinheit, die nach persönlichen Bedarfen und Schwerpunktinteressen ausgewählt wird.

Unser Programm verfolgt die systematische Bearbeitung von Fach- und Branchenthemen (z. B. Krise oder Compliance), die interdisziplinäre Kompetenzvermittlung (z. B. Digitale Kommunikation, Research, Design oder Produktion), die Vermittlung von Kommunikations- und Organisationsinstrumenten (z. B. Konzeption, Text oder Metaplanmoderation) sowie die Entwicklung der professionellen Persönlichkeit (z. B. Präsentation oder Gesprächsführung).

Es gibt offizielle Feedbackgespräche mit der personal- und ausbildungsverantwortlichen Person pro Quartal. Und immer wieder informelle Feedbackgespräche mit fachlich anleitenden Personen aus der Projektarbeit.

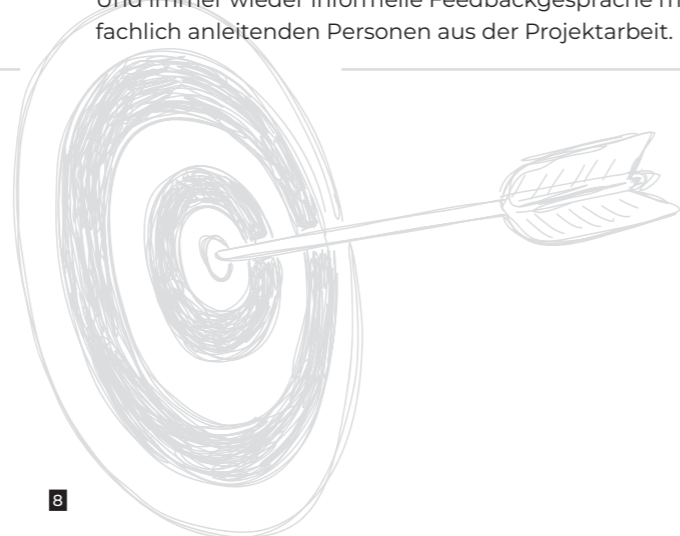

## SO LÄUFT UNSER TRAINING ON THE JOB

Organisation und Führung, thematische Kompetenz und fachliches Know-how werden in Lerneinheiten angestoßen. Üben und vertiefen findet täglich on the Job und im Team statt. Als Trainee hat man bei uns ein Hauptprojekt und ein von den Aufgaben her möglichst komplementäres Zweitprojekt. Alle Trainees gehören während ihres Trainee-Jahres zur Redaktion unseres digitalen internen Agenturmagazins „Inline“.

Die Einbindung ins Team erfolgt durch die Projektleitung über von den Fähigkeiten und dem Entwicklungsziel her planvolle und möglichst eigenständig planbare Aufgaben – bei uns ist Zurufkultur die Ausnahme, nicht die Regel.

Die Verantwortung für Lösungen und Ergebnisse liegt letztlich bei der Projektleitung und der Geschäftsführung. Als Trainee kann man bei uns aber Verantwortung übernehmen, um Lösungen zu finden. Denn am Ende gewinnt immer das Team. Agenturarbeit ist der Inbegriff von Teamarbeit.

Deshalb ist die Agenturphilosophie von A&B One seit Bestehen der Agentur an flexiblen, heute sagt man „agilen Arbeitsstrukturen“ ausgerichtet. Seit mehr als 20 Jahren arbeiten wir auf einer digitalen Workgroup-Plattform. Sie ermöglicht team-, standort- und disziplinenübergreifende Zusammenarbeit. Flexible Arbeitszeiten und Arbeitsmodelle gehören genauso dazu wie intelligentes Projekt-, Zeit- und Wissensmanagement.

## ANZAHL DER FORTBILDUNGSTAGE

In der Regel beträgt die Zahl der Fortbildungstage zwischen 16 und 20 Tagen pro Jahr.

## VERGÜTUNG

Grundgehalt von 24.000 Euro brutto pro Jahr (2.000 Euro monatlich).

## SONSTIGE ZUSATZLEISTUNGEN FÜR TRAINEES UND VOLONTÄRE

Zusatzleistungen gelten für alle Mitarbeiterinnen und Mitarbeiter.

## AUSBILDUNGSQUOTE

Verhältnis Trainees/Volontäre zu erfahrenen Kollegen 3 bis 6 Prozent (bzw. 2 bis 4 von 70 Mitarbeiter\*innen).

## INFOS ZUR ÜBERNAHME

Grundsätzlich wünschen wir uns die Übernahme unserer Trainees in ein Beschäftigungsverhältnis als Junior Berater\*in. Das hat fast immer gut funktioniert.

## DAS SIND WIR

Unternehmen und Marken müssen heute nicht nur präsent sein – sie müssen bemerkenswert sein. Nur so schenken Menschen ihnen noch Zeit und Aufmerksamkeit. achtung! macht Unternehmen und Marken bedeutend: mit Storys, Stunts, Kampagnen und einer frischeren, digitaleren Medienarbeit. An den Standorten Hamburg, Düsseldorf und München lassen mehrere achtung! Agenturen und insgesamt 170 Mitarbeiter durchschlagende Ideen Wirklichkeit werden.

Über Marketingkommunikation, PR und Social Media. Der Antrieb: Anstöße zu geben, die Menschen erreichen und etwas in Bewegung setzen. Für Unternehmen und Marken bedeutet das: eine effektivere Kommunikation. So gehören wir zu den Top 10 der PR-Agenturen, zu den Top 15 der inhabergeführten Werbeagenturen, den Top 35 der Digitalagenturen sowie zu den Top 15 der Inhaberagenturen Deutschlands.

## DER EINSTIEG BEI UNS

Einsteigen kannst Du bei uns als Trainee im Bereich Marketing und Beratung.

## UNSERE AUSBILDUNGSDAUER

Das Traineeprogramm hat bei uns einen festen Zeitraum von 15 Monaten – unabhängig von Deinen Vorerfahrungen oder Deinem bisherigen Abschluss. Die Zeit nutzen wir, Dich intensiv in ein festes Team einzuarbeiten und Dir nach und nach immer mehr Verantwortung zu übertragen, sodass Du nach Deinem Traineeprogramm direkt als Junior Berater\*in bei uns einsteigen kannst!

## UNSER STRUKTURIERTES EINSTIEGSPROGRAMM

Trainees werden bei uns zu Beginn direkt durch ein ausführliches Onboarding abgeholt, sodass Du in der ersten Woche bereits alle Teams und zusammen mit den anderen Neulingen die gesamte Agentur kennenlernst. Damit Du von Anfang an Unterstützung und einen festen Ansprechpartner hast, stellen wir Dir einen Buddy zur Seite, der Dich über die gesamte Zeit Deines Traineeprogramms betreut und Dir hilft, Dein persönliches Netzwerk bei achtung! aufzubauen.

Während des Traineeprogramms erwarten Dich neben dem täglichen Training on the Job vier spannende Trainings, die Dich in den Bereichen Projektmanagement, Konzeption, Präsentation und Kreativität stärken werden. Diese umfassen insgesamt 3,5 Fortbildungstage. Darüber hinaus kannst Du Dir jederzeit weiteren Input bei unseren monatlichen Impulsvorträgen, „achtung! BEST & WORST“ und durch eine 1-wöchige Hospitanz bei RTL Nord holen. Dabei erhältst Du zum Beispiel span-

## WER IST BEI UNS RICHTIG?

Unser Traineeprogramm ist ein toller Einstieg für Dich, wenn Du Spaß an einem Mix aus Kundenberatung und der Konzeption, Planung und Durchführung von Kommunikationsprojekten hast! Du solltest stark sein in den Bereichen Kommunikation und Projektmanagement und natürlich ein abgeschlossenes Studium mitbringen. Am besten kannst Du auch schon erste Erfahrungen im Umgang mit Social Media vorweisen, trittst selbstbewusst im Team als auch gegenüber unseren Kunden auf und kannst Dich schnell in neue Themenbereiche einarbeiten.

nende Eindrücke von externen Referenten über Themen wie die digitale Transformation oder neue Ansätze im Bereich Social Media und Analytics.

Bei unseren BEST & WORST Veranstaltungen berichten unsere Teams von tollen Cases, die sie umgesetzt haben und bei denen sie besonders stolz auf ihre Arbeit sein können, sowie auf sehr humorvolle Art und Weise von schwierigen Cases, die mit einigen Herausforderungen verbunden waren.

Alle drei Monate setzt Du Dich darüber hinaus mit Deinem\*r Teamleiter\*in zu einem intensiven Feedbackgespräch zusammen, in dem es vor allem darum geht Dich weiterzuentwickeln. Wir wollen schauen, welchen Herausforderungen Du aktuell begegnest und wie wir Dich dabei unterstützen können, diese erfolgreich zu meistern, damit Du persönlich sowie fachlich eine tolle Entwicklung hinlegen kannst.

## SO LÄUFT UNSER TRAINING ON THE JOB

Fachlich bilden wir Dich in allen Bereichen rund um die Kundenberatung und -betreuung und die Gestaltung von Kampagnen aus. Du lernst die Agenturlandschaft in Hamburg kennen, arbeitest Dich in die Branche des Kunden ein, an der Umsetzung von Kampagnen mit und nimmst an Kunden-Meetings teil. Mit der Zeit übernimmst Du hierbei immer mehr Verantwortung, sodass Du zum Schluss bereits eigene Projekte betreust, Konzepte und Budgetpläne erstellst und Maßnahmen und Ergebnisse beim Kunden präsentierst. Dabei wirst Du Dich nicht nur fachlich weiterentwickeln, sondern auch persönlich wachsen!

Mit unserem Trainee-Fahrplan hast Du von Beginn an einen strukturierten Plan über den Verlauf Deines Traineeprogramms. Statt alle drei Monate in ein neues Team zu wechseln und dort nur einen kurzen Eindruck zu erlangen, steigst Du bei uns als fester Bestandteil in ein Team ein und wirst dort zum Junior Berater ausgebildet. Das bietet Dir die Chance, schon als Trainee eine Menge Verantwortung zu übernehmen und mit der Zeit die Betreuung von Projekten und Kunden eigenständig zu meistern.

## ANZAHL DER FORTBILDUNGSTAGE

Zugang zu internen und externen Fortbildungstagen, im Durchschnitt elf Tage und nach individueller Absprache. Darüber hinaus gibt es wöchentlich die Möglichkeit, an einem auf das individuelle Level abgestimmten Englisch-Training teilzunehmen.

## SONSTIGE ZUSATZLEISTUNGEN FÜR TRAINEES UND VOLONTÄRE

Bei uns im Büro findest Du zu jeder Zeit Obst zum Snacken, Getränke und Kaffee in allen Variationen so viel Du trinken kannst. Außerdem unterstützen wir Dich mit der HVV-Proficard und durch Ermäßigungen in den Fitnessstudios Fitness First und Kaifu-Lodge.

## VERGÜTUNG

Die Vergütung entspricht dem Branchendurchschnitt.

## AUSBILDUNGSQUOTE

2,94 %

## INFOS ZUR ÜBERNAHME

Du, als Trainee, wirst bei uns natürlich immer mit dem Ziel ausgebildet, Dich zu einem festen und wichtigen Bestandteil des Teams zu machen und Dich bestenfalls im Anschluss als Junior Berater zu übernehmen.

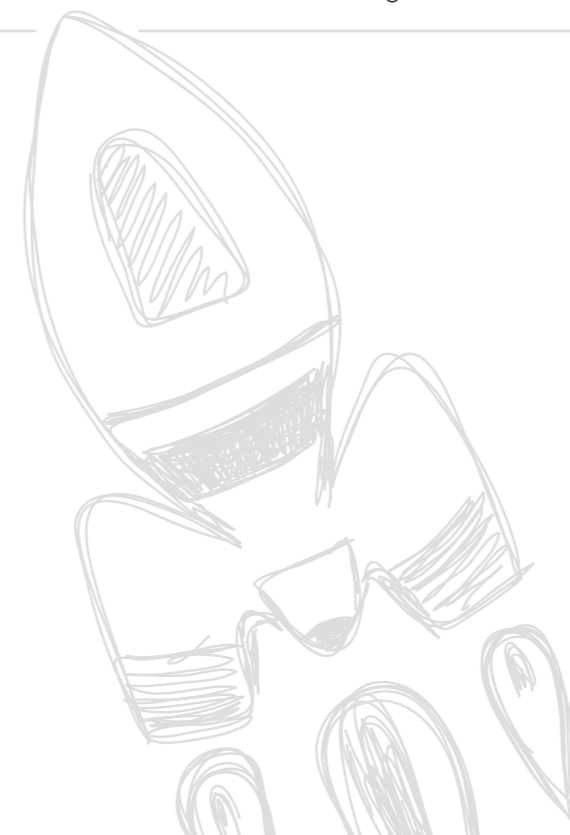

## DAS SIND WIR

Unternehmen und Marken müssen heute nicht nur präsent sein – sie müssen bemerkenswert sein. Nur so schenken Menschen ihnen noch Zeit und Aufmerksamkeit. **achtung!** macht Unternehmen und Marken bedeutend: mit Storys, Stunts, Kampagnen und einer frischeren, digitaleren Medienarbeit. An den Standorten Hamburg, Düsseldorf und München lassen mehrere **achtung!** Agenturen und insgesamt 170 Mitarbeiter durchschlagende Ideen Wirklichkeit werden. Über

Marketingkommunikation, PR und Social Media. Der Antrieb: Anstöße zu geben, die Menschen erreichen und etwas in Bewegung setzen. Für Unternehmen und Marken bedeutet das: eine effektivere Kommunikation. So gehören wir zu den Top 10 der PR-Agenturen, zu den Top 15 der inhabergeführten Werbeagenturen, den Top 35 der Digitalagenturen sowie zu den Top 15 der Inhaberagenturen Deutschlands.

## DER EINSTIEG BEI UNS

Einsteigen kannst Du bei uns als Trainee im Bereich PR und Lifestyle.

## UNSERE AUSBILDUNGSDAUER

Das Traineeprogramm hat bei uns einen festen Zeitraum von 15 Monaten – unabhängig von Deinen Vorerfahrungen oder Deinem bisherigen Abschluss. Die Zeit nutzen wir, um Dich intensiv in ein festes Team einzuarbeiten und Dir nach und nach immer mehr Verantwortung zu übertragen, sodass Du nach Deinem Traineeprogramm direkt als Junior Berater\*in bei uns einsteigst.

## UNSER STRUKTURIERTES EINSTIEGSPROGRAMM

Trainees werden bei uns zu Beginn direkt durch ein ausführliches Onboarding abgeholt, sodass Du in der ersten Woche zusammen mit den anderen Neulingen die gesamte Agentur mit allen Teams kennenlernst. Damit Du von Anfang an Unterstützung und einen festen Ansprechpartner hast, stellen wir Dir einen Buddy zur Seite, der Dich über die gesamte Zeit Deines Traineeprogramms betreut und Dir hilft, Dein persönliches Netzwerk bei **achtung!** aufzubauen.

Während Deines Traineeprogramms erwarten Dich neben dem täglichen Training on the Job vier spannende Trainings, die Dich in den Bereichen Projektmanagement, Konzeption, Präsentation und Kreativität stärken werden. Diese umfassen insgesamt 3,5 Fortbildungstage. Darüber hinaus kannst Du Dir jederzeit weiteren Input bei unseren monatlichen Impulsvorträgen, „**achtung!** BEST & WORST“ und durch eine 1-wöchige Hospitanz bei

## WER IST BEI UNS RICHTIG?

Unser Traineeprogramm ist ein toller Einstieg für Dich, wenn Du Dich in der Kommunikation absolut wohlfühlst und Du Freude daran hast, proaktiv auf Journalist\*innen zuzugehen, den Kontakt mit ihnen auszubauen und auch unsere Kunden durch Deine Unterstützung in Kommunikationskampagnen zu betreuen! Du solltest außerdem eine „gute Schreibe“ und einen Berg an Kreativität mitbringen. Ansonsten ist die Voraussetzung, ein Traineeprogramm bei uns in der Agentur starten zu können, ein abgeschlossenes Studium und bereits erste Erfahrungen durch Praktika oder auch durch die freie Mitarbeit in Agenturen, Unternehmen oder Redaktionen. Wenn Du Lust hast, von Beginn an mit viel Verantwortung im Team mitzuarbeiten, dann bist Du bei uns genau richtig!

RTL Nord holen. Dabei erhältst Du zum Beispiel spannende Eindrücke von externen Referent\*innen über Themen wie die digitale Transformation oder neue Ansätze im Bereich Social Media und Analytics. Bei unseren BEST & WORST Veranstaltungen berichten unsere Teams von tollen Cases, die sie umgesetzt haben und bei denen sie besonders stolz auf ihre Arbeit sein können, sowie auf sehr humorvolle Art und Weise von schwierigen Cases, die mit einigen Herausforderungen verbunden waren.

Alle drei Monate setzt Du Dich darüber hinaus mit Deinem\*r Teamleiter\*in zu einem intensiven Feedbackgespräch zusammen, in dem es vor allem darum geht, Dich weiterzuentwickeln. Wir wollen schauen, welchen Herausforderungen Du aktuell begegnest und wie wir Dich dabei unterstützen können, diese erfolgreich zu meistern, damit Du persönlich sowie fachlich eine tolle Entwicklung hinlegen kannst.

## SO LÄUFT UNSER TRAINING ON THE JOB

Vom ersten Tag an nehmen sich die Teamleiter\*innen aber auch die Berater\*innen und Junior Berater\*innen Zeit, um Dich in die PR-Welt einzuführen und Dir möglichst viel Wissen zu vermitteln. Fachlich bilden wir Dich in allen Bereichen rund um die grundlegenden Kommunikationsinstrumente sowie das Markt- und Branchen-Know-how aus. Du lernst wichtige Journalist\*innen und Dienstleister kennen, verfasst eigene Texte sowohl für Social Media als auch für die Fach- und Publikumspresse, bist Teil der Ideenentwicklung, nimmst mit uns an Kunden-Meetings teil und organisierst eigenständig Presseveranstaltungen. Wir bilden Dich aus, sodass Du zum Ende eigenverantwortlich die Erstellung von Kurz-

konzepten und Budgets übernimmst und so Verantwortung für eigene Projekte trägst.

Mit unserem Trainee-Fahrplan hast Du von Beginn an einen strukturierten Plan über den Verlauf Deines Traineeprogramms. Statt alle drei Monate in ein neues Team zu wechseln und dort nur einen kurzen Eindruck zu erlangen, steigst Du bei uns als fester Bestandteil in ein Team ein und wirst dort zum Junior Berater ausgebildet. Das bietet Dir die Chance, schon als Trainee eine Menge Verantwortung zu übernehmen und mit der Zeit die Betreuung von Projekten und Kunden eigenständig zu meistern.

## ANZAHL DER FORTBILDUNGSTAGE

Zugang zu internen und externen Fortbildungstagen, im Durchschnitt elf Tage und nach individueller Absprache. Darüber hinaus gibt es wöchentlich die Möglichkeit, an einem auf das individuelle Level abgestimmten Englisch-Training teilzunehmen.

## SONSTIGE ZUSATZLEISTUNGEN FÜR TRAINEES UND VOLONTÄRE

Bei uns im Büro findest Du zu jeder Zeit Obst zum Snacken, Getränke und Kaffee in allen Variationen, so viel Du trinken kannst. Außerdem unterstützen wir Dich mit der HVV-Proficard und durch Ermäßigungen in den Fitnessstudios Fitness First und Kaifu-Lodge.

## VERGÜTUNG

Die Vergütung entspricht dem Branchendurchschnitt.

## AUSBILDUNGSQUOTE

2,94 %

## INFOS ZUR ÜBERNAHME

Du, als Trainee, wirst bei uns natürlich immer mit dem Ziel ausgebildet, Dich zu einem festen und wichtigen Bestandteil des Teams zu machen und Dich bestenfalls im Anschluss als Junior Berater zu übernehmen.



## DAS SIND WIR

ADVICE PARTNERS ist eine strategische Unternehmensberatung für erfolgskritische Kommunikation. Unsere Mandanten sind große und mittelständische Unternehmen, Konzerne, Verbände und Stiftungen, die wir national und international zu allen Fragen der

erfolgskritischen Kommunikation beraten. Unsere Spezialitäten sind die Kommunikation in Sondersituationen und das Reputationsmanagement von Unternehmen und Organisationen.

## DER EINSTIEG BEI UNS

Wir bieten Ihnen den Einstieg als Trainee nach abgeschlossenem Studium oder Volontariat bzw. äquivalenter praktischer Erfahrung (Praktikum Redaktionen, Agenturen etc.).

## UNSERE AUSBILDUNGSDAUER

Das Traineeship dauert regulär zwölf Monate. Eine Verkürzung ist individuell möglich, abhängig von der relevanten Vorerfahrung (bspw. gesammelte Erfahrung in einer Agentur oder Branche) und Leistungsbereitschaft.

## WER IST BEI UNS RICHTIG?

Folgende Fähigkeiten bringen Sie mit, um bei uns als Trainee zu starten:

- Stilsicherer schriftlicher und mündlicher Ausdruck in Deutsch sowie ein hervorragendes Sprachgefühl
- Verhandlungssicheres Englisch
- Sicherheit im Umgang mit Social Media Kommunikationskanälen sowie MS Office

- Starkes analytisches und konzeptionelles Denken
- Kommunikationsstärke, einen verbindlichen Arbeitsstil und sicheres Auftreten
- Belastbarkeit, Teamfähigkeit, Flexibilität

## UNSER STRUKTURIERTES EINSTIEGSPROGRAMM

Unsere Trainees werden von den Projektleitern fachlich im Rahmen der Mandatsbetreuung ausgebildet. Das bedeutet, dass unsere Trainees frühzeitig kundenrelevante Aufgaben übernehmen. Feedback zur täglichen Zusammenarbeit wird fortlaufend gegeben sowie in einem strukturierten Gespräch nach sechs Monaten. Für alle außerfachlichen Fragen steht unseren Berufseinsteigern ein Mentor/eine Mentorin zur Seite, der/die sie in ihrer persönlichen Entwicklung begleitet.

Zusätzlich investieren wir in die Trainee-Ausbildung durch individuell abgestimmte interne und externe Weiterbildungen, die die Wünsche aller Beteiligten berücksichtigen. Die Fortbildungen sind vielfältig gestaltbar und können sich der Vermittlung von PR-Wissen, Soft skills, Branchentrends usw. widmen.

## SO LÄUFT UNSER TRAINING ON THE JOB

Abhängig von den jeweiligen Mandaten werden unsere Trainees angeleitet, insbesondere folgende Aufgaben nach und nach selbstständig auszuführen:

- Desktop-Recherchen
- Themen-Monitoring
- Verfassen von Ad-hoc-Meldungen
- Stakeholder-Mapping
- Zuarbeit zu Gesprächsvorbereitung, -strategie
- Mitarbeit an der Strategieentwicklung

## SONSTIGE ZUSATZLEISTUNGEN FÜR TRAINEES UND VOLONTÄRE

Für alle Mitarbeiter übernimmt der Arbeitgeber die Kosten für das ÖPNV-Monatsticket. Zudem stehen hervorragender Kaffee sowie Wasser, Obst und Süßigkeiten im Büro zur freien Verfügung.

## INFOS ZUR ÜBERNAHME

Wir sind an einer langfristigen Zusammenarbeit interessiert und bieten frühzeitig eine Perspektive auf die Übernahme als Junior Berater.

## ANZAHL DER FORTBILDUNGSTAGE

Die Anzahl der Fortbildungen ist abhängig von den ausgewählten internen und externen Maßnahmen, die Sie zusammen mit Ihren Projektleitern und der Geschäftsführung auswählen.

## VERGÜTUNG

Die Vergütung des Traineeships liegt über dem Branchendurchschnitt.

## UNSER INVEST

Es gibt für jeden Trainee ein festes Ausbildungsbudget.

## AUSBILDUNGSQUOTE

1:5

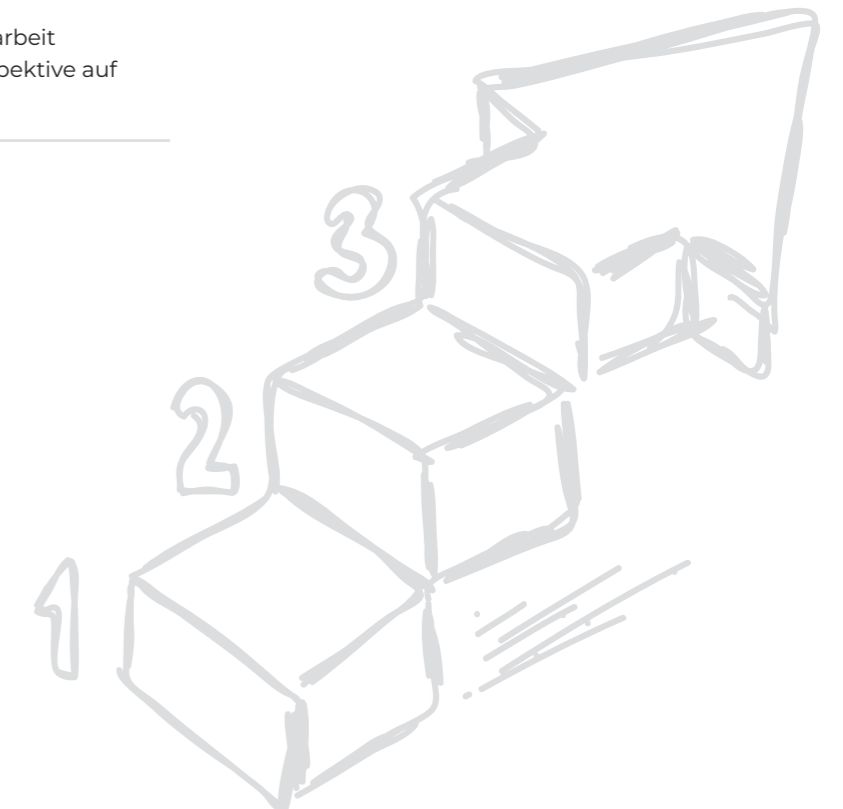



## DAS SIND WIR

Unser Motto ist „Moving People“. Mit allem, was wir tun, wollen wir Menschen bewegen – zu handeln, andere zu inspirieren und die Welt zu verändern. Wir sind eine neue Kommunikationsagentur mit und für Menschen, die denken, an Zukunft interessiert sind und sich für kreative Technologien begeistern. Und die einfach machen. Wir entwickeln kraftvolle Kommunikation: für alle Branchen. In allen Disziplinen. Überall auf der Welt.

Entstanden aus dem globalen Zusammenschluss von Burson-Marsteller und Cohn & Wolfe, verbinden sich in unserer DNA Kompetenzen in Public Relations,

Kreativität, Public Affairs, Kampagnen, Consumer Brands und Digital Communications zu etwas einzigartig Neuem. In Deutschland sind wir in Hamburg, Berlin, Frankfurt am Main und München mit Büros vertreten. Einige von uns arbeiten auch aus anderen Städten wie Köln, Hannover, Paris, Kopenhagen oder London. Denn für uns ist es nicht wichtig, wo Du arbeitest – Hauptsache, Du arbeitest mit uns.

Wir denken immer in Lösungen, daher organisieren wir uns in sechs Solutions: Consumer Brands, Corporate, Health, Digital & Integrated, Technology und Public Affairs.

## DER EINSTIEG BEI UNS

Für Berufseinsteiger\*innen bieten wir ein Traineeship oder die Möglichkeit der Ausbildung im Rahmen eines Dualen Studiums an.

## UNSER STRUKTURIERTES EINSTIEGSPROGRAMM

Unser Ausbildungsprogramm für Trainees folgt unserem Operating System und Beratungsansatz VICTOR OSTM. Die Ausbildungsinhalte umfassen die Bereiche

- Define (strategisches Kommunikationsverständnis, Aufbau von Branchenexpertise)
- Discover (Analysekompetenz und strategische Planung)
- Design (Kreativität und Kampagnendenken)
- Deliver (Projektmanagement, Beratungskompetenz und Agenturökonomie)

Unser Traineeship ist ein Training on the Job. Du bist von Anfang an Teil einer Solution sowie von zwei bis drei Kund\*innenteams und arbeitest im Agenturalltag mit.

Ergänzend dazu sieht unser Ausbildungsprogramm für Trainees die Teilnahme an zwei Academies vor. Das sind zwei- bis dreitägige Seminare, zu denen sich alle Trainees eines Jahrgangs in einem unserer Büros in Deutschland treffen. Hier werden von externen und internen Trainer\*innen die Grundlagen unseres Beratungsansatzes VICTOR OSTM vermittelt und einzelne

## UNSERE AUSBILDUNGSDAUER

Das Traineeship bei BCW dauert zwölf Monate. Bei herausragenden Leistungen ist auf Basis unserer Jobprofile und eines strukturierten Appraisal-Prozesses in Ausnahmefällen eine vorzeitige Übernahme in eine Festanstellung möglich. Diese Möglichkeit besteht unabhängig von beruflichen Vorerfahrungen, akademischem Grad oder der Art des Studiums.

Themen daraus vertieft. Spannender Höhepunkt Deiner zweiten Trainee Academy ist eine Wettbewerbspräsentation vor unserem Leadership Team.

Darüber hinaus kannst Du an unseren bundesweiten Academy Angeboten für alle Mitarbeiter\*innen teilnehmen. Diese umfassen Seminare und Webinare, die bisweilen weit über den üblichen Agentur-Tellerrand hinausgehen. Außerdem bietet jedes Büro Lunch&Learn-Sessions an, in denen wir Inspiration und Wissen teilen und zu denen wir ab und zu auch Gäste einladen.

Wir bieten allen Trainees die Möglichkeit, zwei Wochen lang in einem anderen Büro in Deutschland und in einer anderen als der Heimat-Solution mitzuarbeiten.

Du hast als Trainee von Anfang an eine\*n erfahrene\*n Kolleg\*in an Deiner Seite, der/die Dich bei der Einarbeitung unterstützt und Deine Ausbildung begleitet. Außerdem gibt es in jedem Büro Mentor\*innen, mit denen Du auch außerhalb Deines Teams Themen besprechen kannst, die Dich beschäftigen.

## WER IST BEI UNS RICHTIG?

Wer in Lösungen denkt, für strategisch kluge und kreative Kommunikation brennt und bereit ist, im Team und individuell Verantwortung zu übernehmen, kann bei uns

erfolgreich einsteigen, sich ständig weiterentwickeln und wachsen. Eine Haltung der Neugier ist wichtiger als ein bestimmtes Studium.

## SO LÄUFT UNSER TRAINING ON THE JOB

Als Trainee bei BCW trägst Du den Titel Assistant Account Executive. Du lernst, unsere Kund\*innen professionell zu beraten und zu begleiten, teamorientiert zu arbeiten und Deine Kapazitäten optimal einzusetzen. Du erhältst von uns eine umfassende Ausbildung und dabei fortlaufend die Möglichkeit, Dich fachlich zu qualifizieren. Du bekommst Zeit, Dich in das aktuelle Instrumentarium der Kommunikation einzuarbeiten, Fragen zu stellen und Dich in Themen tiefer einzuarbeiten.

Als Trainee wirkst Du an der Planung und Umsetzung von Kund\*innen-Projekten und -Kampagnen mit und hast täglich Kontakt zu Kund\*innen, Journalist\*innen, (politischen) Stakeholder\*innen, Influencer\*innen und Dienstleister\*innen. Im Laufe des Traineejahres betreust Du erste Projekte oder Teilprojekte eigenständig.

## ANZAHL DER FORTBILDUNGSTAGE

Wir alle lernen – jeden Tag. Die Anzahl der Fortbildungstage liegt daher je nach Bundesland im Jahr zwischen 222 und 226 Tagen.

## VERGÜTUNG

Das Grundgehalt für Trainees liegt bei 24.000 Euro brutto pro Jahr. Wohnortabhängig sind Zuschüsse möglich. Du hast zudem 26 Urlaubstage.

## SONSTIGE ZUSATZLEISTUNGEN FÜR TRAINEES UND VOLONTÄRE

Jede\*r Mitarbeiter\*in erhält eine Bahncard 50 ab der ersten Dienstreise und wir erstatten die Monatsfahrkarte des ÖPNV (bis zu 150 Euro). Alle Kolleg\*innen sind mit einer Gruppenunfall- und Arbeitsunfähigkeitsversicherung abgesichert. In unseren Büros gibt es eine breite Auswahl an Getränken, Obst und Snacks sowie je nach Büro individuelle Sport- und Gesundheitsangebote

(z.B. Lauftraining, Yoga, Rückenschule etc.). Diensthandy und Laptop gehören bei uns zur Grundausstattung. In Absprache mit Deinem Team kannst Du auch im Home- oder Trainoffice arbeiten. Ach ja: Wir feiern gerne alles Mögliche und wir fördern und unterstützen die Teilnahme an Branchenwettbewerben für Nachwuchskräfte.

## AUSBILDUNGSQUOTE

Das Verhältnis von Trainees zu erfahrenen Kolleg\*innen liegt bei uns in etwa bei 10 zu 100.

## INFOS ZUR ÜBERNAHME

Jeder Traineevertrag wird mit dem Ziel der Übernahme in eine Festanstellung geschlossen. Wir übernehmen 99 Prozent unserer Trainees.



## DAS SIND WIR

Bei Blumberry arbeitest Du mit vielen erfahrenen und kreativen Kollegen zusammen, die die besondere Vielfalt und Dynamik des Agenturalltags schätzen. Die abwechslungsreiche Arbeit für verschiedene namhafte Kunden aus Politik, Gesellschaft und Wirtschaft fordert auf jedem Kommunikationskanal besondere Expertise, und die haben wir. Zusammengesetzt ergibt das ein Team, von dem Du noch viel lernen kannst. Gerne auch mal, wie man am besten zusammen feiert.

Nach dem großen täglichen Frühstück sieht man bei uns nicht selten Kinder und Hunde im Büro. Zwischen den aufgeweckten Kollegen, die sich gegenseitig am liebsten mit Süßigkeiten bestechen, fallen die aber gar nicht weiter auf.

Wir stehen für Exzellenz in Campaigning, PR, Content und Event und wurden dafür bereits vielfach ausgezeichnet, u. a. zur Agentur des Jahres (PR-Report-Awards).

## DER EINSTIEG BEI UNS

Die Ausbildung bei uns erfolgt über ein praxisorientiertes Traineeship in den Bereichen Kommunikationsberatung und Text & Konzeption. Das Traineeship ist für Dich eine ideale Möglichkeit, in einem geschützten Raum viel Erfahrung zu sammeln, Neues zu lernen und Verantwortung zu übernehmen. Viele Facetten sind möglich und Du gestaltest mit.

## UNSER STRUKTURIERTES EINSTIEGSPROGRAMM

Das Traineeship ist eingebettet in ein Mentoren-Programm. Die Mentoren begleiten die Ausbildung als feste Ansprechpartner sowohl für inhaltliche Belange als auch für Probleme aller Art. In regelmäßigen Abständen finden Gespräche zwischen Trainee und Mentor statt (mindestens drei in zwölf Monaten), um einen größtmöglichen Austausch zu gewährleisten. Zusätzlich zu diesen informellen Gesprächen gibt es nach vier Wochen ein erstes Gespräch mit dem Leiter Beratung und der HR Abteilung, um zu besprechen, wie das Onboarding verläuft und um herauszufinden, ob es Dinge gibt, auf die eingegangen werden muss. Nach sechs Monaten setzen wir uns zu einem zweiten Gespräch zusammen, in dem dann auch inhaltliches Feedback gegeben wird. In beide Richtungen natürlich. Zum Ende des Traineeships findet ein Abschlussgespräch mit dem Trainee und dem Leiter Beratung sowie der HR Abteilung statt.

Gibt es mehr Gesprächsbedarf vonseiten des Trainees oder uns, finden selbstverständlich entsprechend mehr Gespräche statt. Dafür ist das Mentoren-Programm individuell.

## UNSERE AUSBILDUNGSDAUER

Die Ausbildung dauert ein Jahr, unabhängig vom Studienabschluss. Eine Verkürzung ist nicht möglich, da eine gute Ausbildung auch etwas Zeit braucht. Die Betreuung unserer Trainees erfolgt individuell durch ein Mentoren-Programm.

Rahmen der Ausbildung bildet ein fester Traineeplan. Dieser wird dem Trainee und dem Mentor ausgehändigt und vermittelt u. a. folgende Inhalte: Entwicklung einer Kommunikationsstrategie, Konzeption einer PR-Maßnahme, Medienarbeit, Pressekonferenz, Pressemitteilung, Studie/Umfrage, Corporate Publishing, Medienkooperation, Social-Media, Content-Konzeption, Influencer in der Kommunikation, Krisenkommunikation, Online-Projekt, Public Affairs, Werbekampagne.

In den regelmäßigen Gesprächen wird überprüft, inwieweit die Inhalte bereits in den bisherigen Aufgaben enthalten waren und welche Themen noch offen sind. Anregungen der Trainees, bestimmte Ausbildungsinhalte stärker zu vertiefen, sind immer gerne gesehen.

### FORTBILDUNGSMATERIALIEN (INTERN/EXTERN):

Einmal im Monat referiert ein interner oder externer Spezialist über Kommunikationsthemen in unserem internen Weiterbildungsformat, dem BreakfastClub. Die Themen sind vielfältig und reichen von Projektmanagement über kreatives Brainstorming bis hin zu Mediaplanung. Die Vermittlung erfolgt über Vorträge bzw. Workshops. Der BreakfastClub ist verpflichtend für Praktikanten, Trainees und Junioren, aber für alle Mitarbeiter offen.

## WER IST BEI UNS RICHTIG?

Wir suchen nach Menschen mit Leidenschaft für politische und gesellschaftsrelevante Themen. Blumberries sind Teamplayer, Querdenker und Hinterfrager, die

spannende und abwechslungsreiche Projekte gemeinsam umsetzen wollen. Kollegial und mit Wertschätzung füreinander. Interessiert?

## SO LÄUFT UNSER TRAINING ON THE JOB

Unsere Trainees werden sofort Teil eines oder mehrerer Projektteams und bekommen eigenständige Aufgaben. Je nach Entwicklung und Kunde leiten Trainees auch kleinere (Teil-)projekte, selbstverständlich immer mit dem Mentor oder Leiter Beratung als Ansprechpartner. Trockenübungen für Trainees gibt es bei uns nicht.

Wir nehmen uns Zeit, die Trainees einzuarbeiten und in das Team zu integrieren und ermuntern unsere Trainees, viele Fragen zu stellen. Es gibt keine, die man besser nicht stellen sollte.

## ANZAHL DER FORTBILDUNGSTAGE

Die interne Fortbildung umfasst 12 und 15 Tage, die externe Fortbildung erfolgt nach Absprache.

## VERGÜTUNG

Die Vergütung beträgt 24.000 Euro brutto pro Jahr.

## SONSTIGE ZUSATZLEISTUNGEN FÜR TRAINEES UND VOLONTÄRE

Wir bieten unseren Trainees freie Getränke (Kaffee in allen Variationen, Tee, Wasser), jeden Morgen ein kostenloses Frühstück und ein subventioniertes Mittagessen. Wir bezuschussen zudem den Beitrag für ein Sportstudio, bieten eine betriebliche Altersvorsorge und Homeoffice an und ermöglichen flexible Arbeitszeiten.

Einen Fahrtkostenzuschuss gibt es nicht automatisch, er ist Verhandlungssache, da nicht jeder die öffentlichen Verkehrsmittel nutzt. Wir haben Fahrradunterstellmöglichkeiten in unserer Tiefgarage, eine gute Kuchenkultur und 30 Tage Urlaub.

## UNSER INVEST

Die Anzahl der Tage, die in die Ausbildung investiert werden, ist durch das Mentoren-Programm schwer zu messen. Sie liegt zwischen 12-15. Es erfolgt eine tägliche, situative Betreuung durch den Mentor als auch den Leiter Beratung und die HR Abteilung. Wie gesagt, Fragen sind mehr als willkommen und die Türen bei Blumberry stehen immer offen.

## AUSBILDUNGSQUOTE

Auf drei Trainees kommen 30 erfahrene Blumberries.

## INFOS ZUR ÜBERNAHME

Wir übernehmen die meisten Trainees als Junior Berater (ca. 80-90 %).

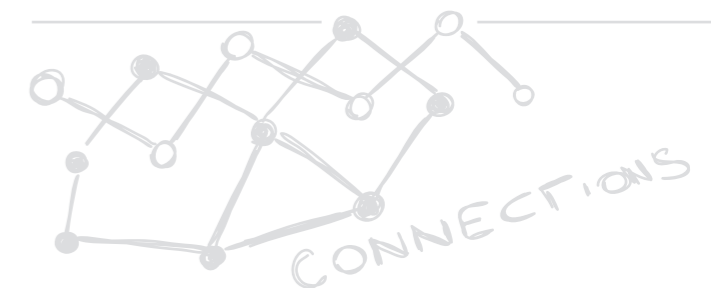

# COMMUNICATION CONSULTANTS

## DAS SIND WIR

Sprichst Du Technisch? Das wäre gut! Denn wenn Du Dich für CC entscheidest, dann arbeitest Du in einer Stuttgarter Agentur, die für ihre meist technikorientierten Kunden in Mittelstand und Industrie relevante Inhalte für deren Zielgruppen entwickelt. Manche nennen das PR, andere Content Marketing. Und uns

PR-Agentur oder Content Factory. Die Bezeichnung ist nicht so entscheidend, die Resultate sind es. Als größte PR-Agentur in Baden-Württemberg arbeiten wir vor allem im B2B-Umfeld für die Schwerpunktbranchen Industrie und Technik, Automobil und Mobilität, Energie und Umwelt sowie Bauen und Wohnen.

## DER EINSTIEG BEI UNS

Ein Volontariat ist ein Traineeship ist ein Volontariat ist ein Traineeship. Wir bilden Dich für uns aus – und zwar integriert, sodass Du nach der Ausbildung bei uns Junior-Berater/-Redakteur\* bist. Das Beste aus beiden Welten!

*\* das gilt bei uns für w/m/d*

## UNSERE AUSBILDUNGSDAUER

Integrierte Ausbildung Volontariat/Traineeship in 24 Monaten.

## UNSER STRUKTURIERTES EINSTIEGSPROGRAMM

Gibt es. Sogar ziemlich umfassend. Zehn Seiten, die Dir einen strukturierten Fahrplan für Deine Ausbildung bieten. Ein Schwerpunkt liegt darauf, Deine crossmediale Schreibkompetenz aufzubauen, zu verfeinern und zu vertiefen. Denn: Es ist kompliziert. CC hat sich als B2B-Agentur auf komplexe, oft sehr technische Themen spezialisiert. Um da richtig durchzublicken und die Inhalte den Zielgruppen unserer Kunden verständlich zu machen, brauchst Du das richtige Handwerkszeug. Darum vermittelt das CC-Volontariat außer Schreiben

## WER IST BEI UNS RICHTIG?

Du solltest Dich für technisch komplexe Inhalte begeistern und sie in begeisternde, verständliche und wirkungsvolle Konzepte, Kampagnen und Medienprodukte für die interne und externe Kommunikation umsetzen können. Am besten gelingt das mit einer guten Mischung aus Leidenschaft und Erfahrung. Leidenschaft solltest Du selbst mitbringen, bei der Erfahrung unterstützen wir Dich, indem wir Dich schnell weitgehend eigenverantwortlich arbeiten lassen, Dich aber dabei als Mentoren begleiten.

auch die Grundlagen in Konzeption und Beratung, Media Relations, Corporate Publishing und Social Media. Und weil wir alle diese Disziplinen im Haus haben, lernst Du zudem die Schnittstellen zu den Bereichen Web, Gestaltung und Film kennen und bekommst auch erste Einblicke in das Thema Angebots- und Rechnungswesen. Wenn das alles steht, können Junioren einen kleinen bis mittleren Kunden beziehungsweise ein mittleres bis größeres Projekt innerhalb eines Kundenetats im operativen Geschäft sicher und selbstständig führen.

# COMMUNICATION CONSULTANTS

## SO LÄUFT UNSER TRAINING ON THE JOB

Dein Arbeitsalltag ist so vielseitig und abwechslungsreich wie die breit gefächerten Anforderungen unserer Kunden. Dabei kannst Du Dich auf ein ergebnisorientiertes Arbeiten konzentrieren, denn überflüssige Meetings oder energieraubende Hierarchiespiele sind uns fremd.

## ANZAHL DER FORTBILDUNGSTAGE

Wöchentliche CC-Akademie, externe Fortbildungen nach Absprache und Teilnahme an Praxismodulen an Hochschulen, an denen wir als Dozenten tätig sind.

## SONSTIGE ZUSATZLEISTUNGEN FÜR TRAINEES UND VOLONTÄRE

Uns liegt viel daran, Dir einen langfristig sicheren und spannenden Arbeitsplatz zu bieten. Zusätzlich zu einer fairen Bezahlung und möglichen Leistungsboni hast Du die Chance, im Laufe der Jahre einige Extras wie die Nutzung von Poolfahrzeugen, Coachings, Smartphone, Jobticket, Jobrad und Co zu bekommen.

## AUSBILDUNGSQUOTE

Zwischen fünf und zehn Prozent – derzeit vier VolontärInnen bei ca. 60 Köpfen

## VERGÜTUNG

Branchenüblich

## UNSER INVEST

Wachse mit uns. Kontinuität und Loyalität sind zwei der Besonderheiten von CC. Im Agenturumfeld ist das eher ungewöhnlich. Für viele ist CC der bislang erste und einzige feste Arbeitgeber in ihrem Berufsleben – oder der Ort, an den sie nach erfolgreichen Jahren in Großunternehmen offensichtlich gerne wieder zurückkehren. Darauf sind wir stolz, denn diese Treue zu CC kommt nicht von ungefähr. Für uns steht fest: Mitarbeiter hält man am besten mit Freiheit, Vielfalt, Fairness und Vertrauen.

## INFOS ZUR ÜBERNAHME

Nahezu 100 Prozent Übernahme. Wir bilden für den eigenen Bedarf aus.

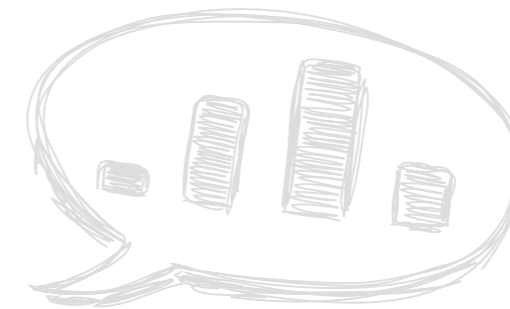

## DAS SIND WIR

Wir sind eine inhabergeführte Kommunikationsagentur in München mit den Schwerpunkten Public Relations & Digitale Kommunikation, Employer Branding & Interne Kommunikation sowie Krisenkommunikation & Change Communication. Wir beraten unsere Kunden in Innovations- und Veränderungsprozessen. Deswegen verfügen

viele unser Senior Berater über eine Ausbildung in Systemischem Coaching & Organisationsentwicklung. Auf unserer Kundenliste finden sich bekannte Marken und Global Player ebenso wie mittelständische Unternehmen und Hidden Champions.

## DER EINSTIEG BEI UNS

Traineeship.

## UNSER STRUKTURIERTES EINSTIEGSPROGRAMM

Während Deines Traineeships hast Du einen Mentor, der Dich während des ganzen Traineeships begleitet.

Dein Traineeship verläuft nach einem strukturierten Traineeplan. Du bist verantwortlich für Deine fachliche und persönliche Weiterentwicklung. Dein Mentor und andere erfahrene Berater bzw. Spezialisten begleiten Dich auf Deinem Weg. Zusammen mit Deinem Mentor überprüfst Du regelmäßig Deine Fortschritte. Darüber hinaus erhältst Du regelmäßig Feedback zu Deiner Leistung. Daneben kannst Du bereits im ersten Traineejahr mit einer externen modularen Beraterausbildung starten.

Die übergeordneten Ausbildungsthemen des Traineeplans sind:

1. **PR- und Agenturüberblick** (z. B. Basiswissen Arbeitsfeld, Geschäftsmodell Agentur, Rollenverständnis Berater, interne Tools etc.)
2. **Kundenarbeit** (z. B. Kundenverständnis, Beratungsprozesse, Aufbau und Pflege von Kundenbeziehungen, Umsetzung von Kundenvorgaben etc.)
3. **Grundlagen der PR-Arbeit** (z. B. Recherche, Textqualität und Schreibvermögen, Contenterstellung, Einsatz von Bildern, Medienkooperation, Kreativmethoden, Eventdurchführung etc.)

## UNSERE AUSBILDUNGSDAUER

Unser Traineeship dauert regulär 18 Monate.

Je nach Vorerfahrung (Masterabschluss und/oder Praktika) ist eine Verkürzung auf zwölf Monate möglich.

4. **Grundlagen Social Media** (z. B. Redaktionsplanung, Contenterstellung, Kampagnensteuerung und -monitoring, Kanäle Facebook, Instagram, Twitter, XING, LinkedIn, Blogs etc.)
5. **Medien und Journalistik** (z. B. Kenntnis Medienwelt, Meinungsbildung, Umgang mit Journalisten, Themenentwicklung, PR-Evaluation, Beurteilung von Publikationen, Basiswissen zu Bildsprache und visuellen Darstellungsformen etc.)
6. **Zusammenarbeit mit Dienstleistern** (z. B. Kenntnisse der Arbeitsweise von Grafikern, Druckereien, Textern, Übersetzern, Briefing zu Projekten etc.)
7. **Projektmanagement** (z. B. Organisations- und Planungsinstrumente klassisch und agil, Reporting, rechtliche Grundlagen, Urheber- und Persönlichkeitsrecht, Budgetkontrolle etc.)



## WER IST BEI UNS RICHTIG?

Du bist bei uns richtig, wenn Du ein Studium, idealerweise mit Schwerpunkt Kommunikation, erfolgreich abgeschlossen hast und bereits relevante Praxiserfahrung in Form von Praktika (gerne in einer Agentur) mitbringst. Dein Ziel ist es, Kommunikationsberater zu werden.

Auf Deine Beraterpersönlichkeit kommt es an! Du passt zu uns, wenn Du regelmäßig und neugierig verfolgst, was in der Welt und insbesondere in der Wirtschaft pas-

siert. Du bist motiviert und hast Lust auf Verantwortung. Von Anfang an ist Dir wichtig, unseren Kunden einen echten Mehrwert zu bieten. Deswegen hast Du eine Haltung zu den Dingen und vertrittst diese selbstbewusst. Außerdem bringst Du Dich aktiv mit Deinen Stärken in unser Team ein und hast ein Interesse daran, Dich kontinuierlich fachlich und persönlich weiterzuentwickeln und Dein Wissen mit Kolleginnen/Kollegen zu teilen.

## SO LÄUFT UNSER TRAINING ON THE JOB

Du bist von Anfang an in unsere Kundenprojekte eingebunden und übernimmst unter Anleitung einzelne Teilprojekte von unseren Beratern. Je sicherer Du in Deinen Aufgaben wirst, umso eigenständiger kannst

Du arbeiten. Auf diese Weise übernimmst Du immer anspruchsvollere Aufgaben und zunehmend mehr Verantwortung. Das Tempo Deiner Entwicklung liegt auch in Deiner Hand.

## ANZAHL DER FORTBILDUNGSTAGE

Nach Absprache mit Mentor und Teamleiter kannst Du an verschiedenen externen und internen Weiterbildungsangeboten teilnehmen.

## SONSTIGE ZUSATZLEISTUNGEN FÜR TRAINEES UND VOLONTÄRE

Neben dem Training on the Job im Rahmen des Traineeplans steht jedem Trainee ein individuelles Weiterbildungsbudget von 1.500 Euro brutto pro Jahr zur Verfügung.

## AUSBILDUNGSQUOTE

consense hat rund 30 festangestellte Mitarbeiter, davon sind in der Regel 2-3 Trainees.

## VERGÜTUNG

2.300 Euro brutto im Monat.

## UNSER INVEST

Jeder Trainee ist bei consense ein vollwertiges Mitglied unseres Agenturteams. Für die Dauer des Traineeships stehen Dir Dein Mentor, Deine Kollegen und die Geschäftsführung jederzeit gerne für Deine Weiterentwicklung als Ansprechpartner zur Verfügung. Wir nehmen uns viel Zeit, Dich fachlich und persönlich auf den Berufsalltag eines Kommunikationsberaters vorzubereiten.

## INFOS ZUR ÜBERNAHME

Die Übernahmequote liegt bei ca. 80 Prozent.

## DAS SIND WIR

Wir sind eine inhabergeführte Kommunikationsagentur mit dem Anspruch gute und nachvollziehbare PR-Arbeit für den Kunden zu liefern. In diversen Branchen und Aufgabenfeldern, klassisch und digital, regional, national und international. Der gemeinsame Erfolg, teamorientiertes Arbeiten und eine wohlwollende Beziehung zu unseren Partnern sind bei uns sehr wichtig. Regelmäßige Tischfußballturniere, hart umkämpfte Bowlingwettbewerbe, gemeinsames Kochen oder auch seriöse Wein-, Whiskey- und Biertastings runden unser Profil kulinarisch ab. Wir sind manchmal rau, aber herzlich. Offen, aber nicht nachtragend. Motivierend, aber wir springen nicht auf den Schrank.

## WER IST BEI UNS RICHTIG?

Bei uns bist Du richtig, wenn Du Dich für reizvolle Unternehmen und Marken stark machen möchtest. Wir arbeiten sehr teamorientiert und bieten unseren Kunden außergewöhnlich individualisierte Kommunikationslösungen. Deshalb freuen wir uns über Teammitglieder, die nicht nur ihr Handwerk beherrschen, sondern als Partner ihrer Kunden immer einen Schritt weiterdenken.

Kommunikationsmethoden und -instrumente kann man bei uns erlernen; für uns ist es wichtig, dass Du Talent für und Spaß an der klassischen wie modernen Kommunikation mitbringst, analytisch, eigeninitiativ und strukturiert vorgehen kannst und Lust hast, mit

## UNSER STRUKTURIERTES EINSTIEGSPROGRAMM

Unser Ausbildungsprogramm ist prämiert!

Seit 2019 setzen wir in der Traineeausbildung sowie der allgemeinen Weiterbildung auf ein ausgefeiltes Konzept des Blended Learnings. Dies beginnt bereits mit einem etwa einwöchigen Onboardings, in dem Du unser Team und unsere Arbeitsweise kennenlernst. Neben der täglichen Begleitung durch einen Mentor durchläufst Du als Trainee in der Convensis GmbH diverse interne, externe und digitale Ausbildungsbausteine. Dabei bauen einzelne Module bzw. verschiedene Methoden und Medien aus Präsenz- und E-Learning-Maßnahmen aufeinander auf und ergänzen sich.

Über eine fundierte fachspezifische Ausbildung der modernen Kommunikation hinaus vermitteln wir Dir alle

## DER EINSTIEG BEI UNS

Traineeship

## UNSERE AUSBILDUNGSDAUER

Das Traineeship dauert 18 Monate. Eine Verkürzung der Ausbildung ist bei ausreichender Vorerfahrung, schnellen Lernerfolgen und sehr guten Leistungen individuell vereinbar.

Eine mögliche Reduzierung der Ausbildungszeit wird spätestens im Feedbackgespräch nach ca. 12 Monaten angesprochen.

einem gleichsam professionellen wie familiären Team zusammenzuarbeiten.

Unser Team profitiert von unseren interdisziplinären Ausbildungswegen, wichtig ist uns, dass Du Deine Kenntnisse gewinnbringend für unser Team und unsere Kunden einbringen kannst. Dein akademischer Abschluss sollte zu Deinen beruflichen Zielen passen, wir goutieren Ehrgeiz und Weiterentwicklung. Leider bieten wir Dir keine ausgetretenen Karrierepfade. Mit Ideenreichtum, Initiative und Beständigkeit stehen Dir aber alle Türen offen.

nötigen Branchenkenntnisse sowie allgemeine Ausbildungsinhalte wie z. B. Präsentation, Moderation und Projektmanagement. Besonderes Augenmerk legen wir darüber hinaus auf die Förderung Deiner Konzeptions- und Beraterkompetenz. Dafür nutzen wir Elemente der Persönlichkeitsentwicklung und des Coachings.

Ein ausführlicher sowie an Deine individuellen Rahmenbedingungen angepasster Ausbildungsplan sichert Deinen Fortschritt, regelmäßige Check-Ups und eine Zwischenprüfung evaluieren Deinen Ausbildungserfolg. In quartalsmäßigen Feedbackgesprächen mit den Fach- und Führungsverantwortlichen wird das bisherige Vorkommen reflektiert und Maßnahmen für die nächsten 3 Monate besprochen.

## SO LÄUFT UNSER TRAINING ON THE JOB

Du steigst bei uns von Beginn an vollständig in den Kundenbetrieb mit ein. Je nach Vorerfahrung und -kenntnissen bist Du direkt für eigene Kunden verantwortlich und/oder unterstützt Deinen Mentor in seinen Kundenaufgaben. Wir sind stark durch unsere interdis-

ziplinär zusammengesetzten Projektteams, so dass Du auch Einblick in Aufgaben erhältst, die Du nicht alltäglich übernimmst. Bei allen Deinen Aufgaben wirst Du von einem Mentor strukturiert begleitet.

## ANZAHL DER FORTBILDUNGSTAGE

Da wir unsere Trainees individuell fördern, variiert das Ausbildungsprogramm je nach Vorerfahrung und -kenntnissen. Auf jeden Fall durchläufst Du ein Ausbildungsprogramm von ca. 12 Arbeitstagen im Jahr, zuzüglich individueller Fortbildungen.

## VERGÜTUNG

24.000 Euro brutto pro Jahr

## SONSTIGE ZUSATZLEISTUNGEN FÜR TRAINEES UND VOLONTÄRE

Bei uns sind flexible Vertrauensarbeitszeit sowie mobiles Arbeiten selbstverständlich. Für alle sind kalte wie heiße Getränke und allerlei gesunde sowie ungesunde Snacks kostenfrei. Unsere Bürohunde kannst Du streicheln, bespielen und mit ihnen Gassi gehen. Du kannst zu sehr günstigen Konditionen in die Versicherungen der Presseversorgung einsteigen und ab Projektmanager-Level zahlen wir Dir betriebliche Altersvorsorge. Neben unse-

rem prämierten Weiterbildungsprogramm, dem ebenso ausgezeichneten Konzept zur Vereinbarkeit von Freizeit und Beruf und zum betrieblichen Gesundheitsmanagement bieten wir ggf. Zuschüsse zu Gesundheits- und Sportprogrammen. Wir feiern Weihnachten, Jubiläen und unsere Geburtstage mit gutem Essen, Kuchen und Geschenken. Allen Trainees ermöglichen wir ermäßigte ÖPNV-Tickets.

## UNSER INVEST

Je nach Deinen Vorerfahrungen und -kenntnissen variieren unsere Ausbildungskosten. Durchschnittlich rechnen wir mit einem Invest von ca. 30.000 Euro/Traineeship für Mentoring, Ausbildung und technische Ausstattung.

## INFOS ZUR ÜBERNAHME

Wir bilden gut aus, damit wir langfristig gute Mitarbeiter haben! So gut wie alle unsere bisherigen Trainees blieben nach dem Traineeship als Projektmanager bei uns und vollzogen eine Fach- oder Führungskarriere.

## AUSBILDUNGSQUOTE

Unsere Ausbildungsquote variiert je nach Kunden- und Aufgabenstruktur.

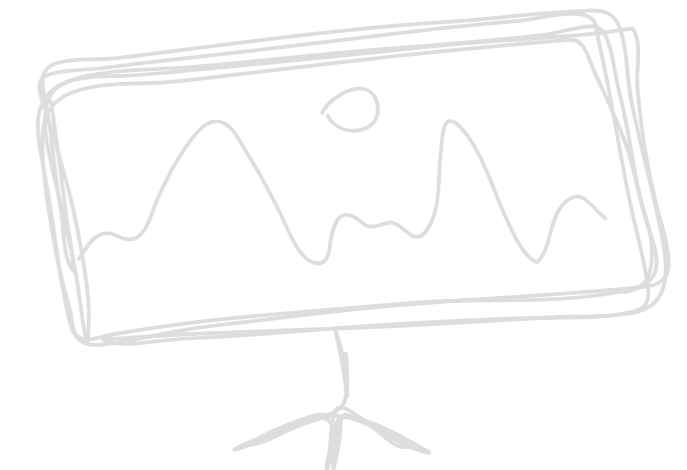

## DAS SIND WIR

Als Kommunikationsagentur reden wir nicht einfach nur, wir bringen Projekte auf die Straße – komplette Umsetzungen bis zum finalen Schulterklopfen sind unsere Passion: Wir vermitteln unsere Botschaften geradeaus, ohne Schnickschnack und überflüssige Knalleffekte; denn mit inhaltlicher Substanz, Authentizität und Glaubwürdigkeit erreichen wir für unsere Kunden langfristig mehr. Wir sind ein unkonventioneller Haufen streitlustiger Strategen und Berater, Ideenspinner und

Impulsgeber, Themenjockeys und Geschichtenerzähler, Klick-Galeristen und Digital-Publizisten, Strippenzieher und Netzwerker, die uns gemeinsam zu einer der erfolgreichsten Agenturen mit Kunden wie Microsoft, Samsung, Porsche, Beiersdorf, Adobe und vielen anderen in Deutschland gemacht haben. Wir arbeiten als ein großes Netzwerk zusammen und tragen viel Verantwortung, die wir Tag für Tag miteinander teilen. Jetzt fehlst eigentlich nur noch Du!

## DER EINSTIEG BEI UNS

Wenn Du in der Kommunikationsbranche Fuß fassen willst, startest Du bei uns als Volontär oder als Trainee und entwickelst Dich im Laufe dieser Zeit zu einem Kommunikationsberater oder einem Berater in einem unserer Spezialistenteams (beispielsweise Event, Bewegtbild, Kreation).

## UNSERE AUSBILDUNGSDAUER

Die Ausbildungsdauer innerhalb des Volontariats beträgt 18 Monate, eines Trainees zwölf Monate. Eine Verkürzung ist bei uns nicht möglich. Warum? Jeder neue Faktorierianer hat seine eigene Vorgeschichte, seine eigenen Kompetenzen und Stärken. Diese wollen wir innerhalb der Monate bei uns stärken und ausprägen. Um nicht Gefahr zu laufen, unfair zu agieren, sind Verkürzungen nicht vorgesehen.

## WER IST BEI UNS RICHTIG?

Wir haben den Zucker aus dem Pudding geholt und keiner hat geweint. Wir haben YouTuber in einem U-Boot im Mittelmeer versenkt und alle haben überlebt. Wir haben Tapes mit Deutschlands freshesten Rappern aufgenommen und es gab keinen Bandsalat. Das klingt span-

nender für Dich, als dass es Dir Angst einjagt? Dann bist Du bei uns goldrichtig! Wir suchen Macher, Querdenker, Kreative und alle, die Bock haben, für unsere Kunden spektakuläre Aktionen auf die Straße zu bringen.

## UNSER STRUKTURIERTES EINSTIEGSPROGRAMM

Du bist bei uns vom ersten Tag an fester Bestandteil des Teams und daher mittendrin im pulsierenden Agenturalltag.

Was für uns einen guten Berater ausmacht, bilden wir innerhalb des Volontariats/Traineeships ab. Du lernst bei uns alles über Public Relations, dazu eine Menge Storytelling und digitale Kommunikation. Marketing und Events gehören ebenso zum Kerngeschäft. Bock auf Design und Werbung? Dann nur zu.

Zusätzlich halten wir uns auf dem Laufenden: Wir haben drei- bis viermal im Monat Academies zu allen möglichen, für uns relevanten Themen. Zehn dieser Schulungen oder Workshops sind während Deiner Zeit als Volo/Trainee Pflicht. Darf's ein bisschen mehr sein? Gar kein Problem! Besuche so viele Academies, wie Du möchtest. Über die Weiterbildungen erhältst Du am Ende der Ausbildung sogar ein Zertifikat, das gerahmt hervorragend an jede Wand passt.

## SO LÄUFT UNSER TRAINING ON THE JOB

Wir schreiben das Jahr 2019 und Du erwischst unsere Branche mitten im digitalen Wandel. Du als Digital Native hast bei uns alle Chancen, Pionierarbeit zu leisten und im Nullkommanichts inhaltliche Verantwortung zu

übernehmen. Dabei triffst Du viele spannende Menschen, die Dich jeden Tag ein bisschen schlauer machen und Dich selbstverständlich unterstützen, fördern und immer mit Rat und Tat zur Seite stehen.

## ANZAHL DER FORTBILDUNGSTAGE

Wie viele Tage Du mit Weiterbildung verbringst, entscheidest Du selbst – Angebote gibt es genug. Zehn müssen es aber mindestens sein.

## VERGÜTUNG

Das Gehalt variiert ein bisschen, je nachdem in welcher Position Du bei uns einsteigst. Lass uns darüber sprechen, sobald wir wissen, wofür Du inhaltlich brennst.

## SONSTIGE ZUSATZLEISTUNGEN FÜR TRAINEES UND VOLONTÄRE

Für alle Faktorierianer gibt es Kaffee, Tee und Wasser (laut, mittel, leise), genauso wie frisches Obst und Süßigkeiten. Wir bieten allen Mitarbeitern die Möglichkeit, sich fit zu halten: vergünstigte Angebote im Fitnessstudio, Crossfit im Garten, Badminton in der Halle, Yoga auf der Eventfläche oder Fußball auf dem Rasen, der die Welt bedeutet. Hunde sind herzlich willkommen, Weiterbildungen zu allen möglichen Themen bieten wir regelmäßig an,

eine ProfiCard sorgt für sichere An- und Abreise und flexible Arbeitszeiten ermöglichen wir ebenfalls. Ach ja, und sollte das noch nicht genügen: Wir haben eine eigene Kneipe mit Bier! Schanklizenz inklusive. Noch Fragen? Das diskutieren wir gerne bei einem kühlen, frisch gezapften Hopfensmoothie mit Dir und können es kaum erwarten.

## UNSER INVEST

Wir nehmen uns viel Zeit für Dich und Deine individuelle Entwicklung. Während Deiner Zeit bei uns hast Du einen festen Mentor in Deinem Team, der Dich individuell unterstützt. Zusätzlich haben wir neben 1:1 Gesprächen feste Feedbackprozesse mit der HR und dem Team. Je nach Vorkenntnissen unterstützen wir Dich mit Weiterbildungsangeboten.

## AUSBILDUNGSQUOTE

Die Quote der Volontäre ist je nach Team sehr unterschiedlich. Grundsätzlich haben wir bei ca. 240 Mitarbeitern etwa 30 Volontäre und Trainees.

## INFOS ZUR ÜBERNAHME

Wir bilden Volontäre und auch Trainees aus, um sie zu übernehmen – so viel steht fest! Etwa 75 Prozent all unserer Volontäre und Trainees bleiben nach Ausbildungsende bei uns.



## DAS SIND WIR

Als Spezialist für die Kommunikation von Veränderung und technologischem Wandel ist Fink & Fuchs seit über 30 Jahren der strategische Partner für Unternehmen, Verbände und öffentliche Auftraggeber. Die Kommunikationsagentur beschäftigt in Wiesbaden, München und Berlin 70 MitarbeiterInnen, zählt zu den drei am meisten

empfohlenen Agenturen in Deutschland (brand eins, Statista-Ranking) und wurde dreimal als Agentur des Jahres (PR Report / Holmes Report) ausgezeichnet. Zu den über 50 Kunden gehören unter anderem Amazon Devices, Cisco Deutschland, Computacenter, Ideen Expo, Konica Minolta, Salesforce und Schott.

## DER EINSTIEG BEI UNS

Traineeprogramm für die Ausprägungen PR/Marketing, Digital Media, Kreation, Film, Redaktion. Die Ausbildung erfolgt in festen Jahrgängen mit vier bis sechs Trainees.

## UNSERE AUSBILDUNGSDAUER

... ist 15 Monate. Eine Verkürzung ist nicht vorgesehen, da die Zeit für die Ausbildung unabhängig vom Studiengang benötigt wird. Das ist unsere Erfahrung aus über 25 Jahren Volontariat/Traineeausbildung.

## WER IST BEI UNS RICHTIG?

Ob Du richtig bei uns bist, findest Du schnell über unsere kleine Checkliste heraus:

- Du interessierst Dich für unsere Kunden und Themen.
- Du löst Fragestellungen lieber im persönlichen Gespräch und nicht per E-Mail.
- Du hast Spaß daran, den Kern des Kommunikationsproblems herauszuarbeiten und auf dieser Basis ein zielführendes Programm auszuarbeiten.

- Du liebst es, Dich in die unterschiedlichen Kundenanforderungen hineinzudenken.
- Du bist neugierig hast Freude den Mut Neues auszuprobieren.
- Du scheust nicht den kritischen Diskurs und stehst für Deine Meinung ein.

Und wenn Du bereits eine praktische Vorerfahrung in unterschiedlichen Kommunikationsdisziplinen mitbringst, gibt es ein weiteres Häkchen.

## UNSER STRUKTURIERTES EINSTIEGSPROGRAMM

Unser seit Jahren bewährtes und immer wieder den Marktanforderungen angepasstes, strukturiertes Ausbildungsprogramm umfasst:

Training on the Job, umfangreiche Fortbildungen, regelmäßige formelle und informelle Feedbackgespräche, Mentoren/Mentorenprogramm, verbindlicher Ablaufplan, Hospitanzen in allen Bereichen der Beratung und Umsetzung, Coaching durch die Vorstände, selbstständige Konzeptarbeiten für Kundenprojekte als Gruppen- und Einzelaufgabe, detaillierter Einarbeitungsplan (obligatorisch für alle neuen Mitarbeiter\*innen). Last but not least: Deine ganz individuelle Entwicklungsidee und Interessen, in denen wir Dich fördern und fordern dürfen.

Ausbildungs- und Trainingsinhalte sind u.a.:

**Fachkompetenz:** Account Management (9 Module), Kommunikation und Recht, Content Creation (Text)

**Methodenkompetenz:** Konzeption (Grundlagen, FF-Konzeptionsmethodik, Workshop mit Fallbeispielen, externes

Training), Managementtools, Präsentations-Workshops; Moderation (Führen von Kundenmeetings)

**Sozialkompetenz:** Beraterpersönlichkeit (mein Auftritt, meine Wirkung), Business-Etikette

**Persönlichkeitskompetenz:** Staging und Performing

**In der aktiven Beratung und Kundenarbeit:** PR/Media Relations, Marketing, Content Erstellung für journalistische und werbliche Formate, Digitale Medien, Digital Marketing, Social Media

**Hospitanzen:** Gestaltung, Kreation, Art Direction, Film- und Video-Produktion, Redaktion, Digitale Kommunikation, Beratung

**Arbeitsmethoden:** Interdisziplinäre Teams, Selbstorganisation/Priorisierung, Design Thinking, Planung und Evaluation

**Weitere:** Teilnahme an Pitches und Wettbewerben

## SO LÄUFT UNSER TRAINING ON THE JOB

Du

- bist ab dem zweiten Tag in feste Kundenteams/-projekte eingebunden
- übernimmst sukzessive Verantwortung innerhalb der Projekte
- arbeitest während der Hospitanzen an konkreten Projekten
- kannst Dir selbst weitere Projekte suchen und die Ausbildungsinhalte aktiv mitgestalten
- bist vollwertiges Team-Mitglied mit adäquater Rolle gegenüber dem Kunden und hast natürlich Kundenkontakt
- hast parallel und en bloc Deine theoretische Ausbildung mit Anleitung zur Umsetzung in der Praxis
- bekommst regelmäßig Feedback in Entwicklungsgesprächen – und natürlich bei der täglichen Arbeit

## ANZAHL DER FORTBILDUNGSTAGE

Rund 16 Tage reine Traineeausbildung durch externe Trainer oder Führungskräfte der Agentur (vorwiegend Vorstand).

Teilnahme an weiteren standortübergreifenden Trainings der Agentur – entsprechend dem jährlichen Fortbildungsplan.

Teilnahme an Wettbewerben.

## UNSER INVEST

Wir investieren Zeit, Köpfe, Know-how und Budget für Deine Ausbildung zum Kommunikationsberater – schließlich wollen wir Dich als Kollegen/Kollegin nach der Traineezeit gewinnen:

Im Rahmen unseres Mentorenprogramms wirst Du von einem/r individuellen Mentor/in betreut, inkl. Einzel- und Gruppengesprächen.

Alle Team-KollegenInnen leiten Dich im Arbeitsalltag an und unterstützen Dich.

Auch die Personalabteilung kümmert sich im Rahmen formaler Gesprächszyklen und Projektaufgaben inkl. Entwicklungsdokumentation intensiv um Dich.

On top erhältst Du Vorstandскоachings und arbeitest bei Pitches oder Projekten mit den Vorständen zusammen.

## AUSBILDUNGSQUOTE

1/13 (auf einen Trainee kommen 11 festangestellte Berater und Spezialisten)

## VERGÜTUNG

2.100 Euro brutto monatlich in der Probezeit, 2.300 Euro brutto danach.

## SONSTIGE ZUSATZLEISTUNGEN FÜR TRAINEES UND VOLONTÄRE

- Fahrtkostenzuschuss und Bahncard für Vielfahrer
- Mitarbeiterbeteiligung
- State of the Art Ausstattung – u. a. MacBook (private Nutzung erlaubt)
- Budget für
  - Socialising mit Kollegen, z. B. Trainee-Mentoren-Abend zum Kennenlernen
  - den Einstand mit der ganzen Agentur
  - weitere gemeinsame Abende
- Freie Getränke
- Gesundheitsprogramm

## INFOS ZUR ÜBERNAHME

Übernahmeangebote: Wir bieten allen Trainees nach erfolgreicher Ausbildung Berater-Verträge an.



## DAS SIND WIR

Wir produzieren Gesprächsstoff, der Menschen bewegt. Begonnen als Agentur für Public Relations, sind wir heute eine Gruppe aus zehn Content-Agenturen und Spezialeinheiten, die alle Disziplinen einer Content-Marketing-Agentur und der Content-Kreation anbietet. In

immer neuen Projektkonstellationen entwickeln wir herausragende Public Relations, Marketingkommunikation und Markenstrategien. Zum Klicken, zum Liken, zum Sharen, zum Kaufen. Unternehmen und Marken machen wir so zu relevanten Gesprächspartnern.

## DER EINSTIEG BEI UNS

Wir bieten Dir Traineeprogramme aus den unterschiedlichsten Bereichen, wie z. B. Social Media, Marketing, FMCG & Retail, Mobility and Tourism, Technology und Healthcare u. v. m.

## WER IST BEI UNS RICHTIG?

Wenn Du ein abgeschlossenes Studium und Vorerfahrungen in einer Agentur hast, Du Eigenverantwortung übernehmen möchtest, Du Lust auf ein sympathisches

## UNSER STRUKTURIERTES EINSTIEGSPROGRAMM

Wir bieten Dir eine Mischung aus systematischer Ausbildung im Rahmen unseres agentureigenen Trainee-programms Challenge<sup>4</sup> und Training on the Job. Dabei durchläufst Du an unterschiedlichen Standorten unserer Agentur verschiedene Trainings zu den Themen „PR- und Influencer-Relations“ und „Berater als Challenge“.

Zusätzlich gibt es eine „Coaching-Camp-Veranstaltung“, bei der Du in einer Gruppe aus Trainees aus verschiedenen Standorten einen realen Pitch bearbeitest. Diese Trainings werden von externen Trainern professionell begleitet.

## UNSERE AUSBILDUNGSDAUER

Hast Du einen Bachelorabschluss, dauert unser Traineeship 18 Monate. Bei einem Masterabschluss hingegen 15 Monate.

Team und Spaß an der intensiven Zusammenarbeit mit Kollegen aus unterschiedlichen Disziplinen hast.

Deine Homebase ist zunächst in einem unserer PR-Beratungsteams. Zusätzlich hast Du die Möglichkeit, insgesamt sechs Wochen in einem Spezialistenteam aus einem anderen Bereich Deine Kenntnisse und Fähigkeiten zu erweitern. Zum Beispiel werden PR-Trainees im Management von Online-Projekten ausgebildet oder lernen, wie digitale Content-Plattformen Reichweite erzeugen. Hosts dieser Lernfelder sind Agenturen aus der Gruppe wie Fork Unstable Media oder die Designagentur Lugalux. Du erhältst so einen tiefen Einblick in die Arbeitsweise und -inhalte anderer Spezialisten.

## SO LÄUFT UNSER TRAINING ON THE JOB

Abhängig vom Team und den unterschiedlichsten Kunden bist Du als Trainee fester Bestandteil, wirst direkt eingebunden und bekommst Deine eigenen Projekte mit eigenem Verantwortungsbereich.

## ANZAHL DER FORTBILDUNGSTAGE

Während Deines Traineeships hast Du insgesamt bis zu vier Trainings und somit insgesamt elf Tage Fortbildungen in den verschiedenen Bereichen.

## SONSTIGE ZUSATZLEISTUNGEN FÜR TRAINEES UND VOLONTÄRE

Bei uns hast Du eine tägliche Auswahl an verschiedenen Erfrischungsgetränken und sämtlichen Heißgetränken. Außerdem bieten wir Dir einen wöchentlichen Obstkorb sowie verschiedene Sportangebote und attraktive Mitarbeiterangebote.

## AUSBILDUNGSQUOTE

Momentan fühlen sich 42 bei uns zu Hause und ca. 700 Kollegen, die Dich mit viel Freude empfangen.

## VERGÜTUNG

Bei uns bekommst Du neben einem großen Wissenszuwachs ein Jahresgehalt von 22.800 €.

## UNSER INVEST

Wir bieten Dir eine persönliche Betreuung während des gesamten Traineeships und stets feste Ansprechpartner. Regelmäßige Feedbackgespräche und die neusten digitalen Tools begleiten Dich auf Deinem Weg zum Ziel.

## INFOS ZUR ÜBERNAHME

Wir bilden unsere Trainees aus, um sie anschließend zu übernehmen. Alles andere wäre doch Quatsch ;-)

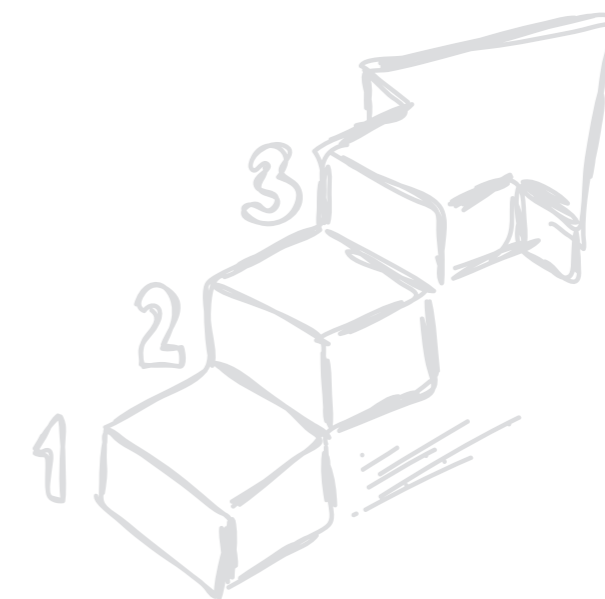



## DAS SIND WIR

Wir bei FleishmanHillard begleiten Unternehmen, Organisationen und Marken bei der Entwicklung einer authentischen Reputation. Mit unserer breiten Branchenexpertise und unserem tiefen Verständnis sämtlicher Kommunikationsdisziplinen unterstützen wir unsere Kunden mit Managementberatung, Strategieentwicklung und operativer Umsetzung. Wir sind Spezialisten für Reputation – von Produktkommunikation & Kampagnen bis zu Change & Transformation, von Kreativität & Innovation bis zu Krise & Issue Management – national und global.

Für unsere Standorte in Frankfurt, Berlin, München und Düsseldorf suchen wir Kolleginnen und Kollegen mit

Persönlichkeit, die mit Ideen und Kreativität überzeugen und nicht nur mit einem perfekten Lebenslauf. Wir bieten ein Arbeitsumfeld, das für alle Menschen offen ist – unabhängig von deren kulturellem Hintergrund, Ethnie, Herkunft, sexueller Orientierung oder geschlechtlicher Identität. Personelle Vielfalt ist für uns eine Bereicherung.

Auf unserem Instagram Kanal bekommst Du einen ersten Eindruck von uns und auf [www.fleishmanhillard.de](http://www.fleishmanhillard.de) gibt es noch mehr Informationen zu uns und dem, was wir tun.

## DER EINSTIEG BEI UNS

Erste Agenturluft kannst Du während eines Praktikums bei uns schnuppern. Wenn Du schon sicher weißt, dass Kommunikation/PR genau Dein Ding ist, machen wir Dich in einem Traineeship fit für den Einstieg als Junior Berater\*in.

## UNSERE AUSBILDUNGSDAUER

Unser Traineeship dauert zwölf Monate. Wenn Du relevante Praxiserfahrung durch Praktika oder eine Werkstudententätigkeit mitbringst, ist eine Verkürzung möglich.

## WER IST BEI UNS RICHTIG?

Du hast Spaß an Kommunikation und die Kombination aus spannenden Themen, abwechslungsreichen Projekten und eigenständiger Arbeit in einem internationalen Umfeld reizt Dich? Du möchtest Dich weiterentwickeln sowie neue Möglichkeiten ausprobieren?

Du schätzt flache Hierarchien und Gestaltungsspielraum? Außerdem bringst Du Motivation, Flexibilität, gutes Zeitmanagement und Leistungsbereitschaft mit? Dann sollten wir uns unbedingt kennenlernen!

## UNSER STRUKTURIERTES EINSTIEGSPROGRAMM

Unser Traineeship folgt einem strukturierten Fahrplan mit unterschiedlichen Themenschwerpunkten, abhängig vom Fokus der Practice. Grundsätzlich werden die Trainees in allen Teams in den Berateralltag eingeführt und erhalten z. B.: Schulungen im Bereich Konzeption, Präsentation, Kreativitätstechniken, Text, Social Media etc. Ein ausgewählter Supervisor begleitet diesen Prozess und agiert als Coach und Mentor.

Der regelmäßig stattfindende Junior-/Traineesamtisch bietet die Möglichkeit zur Vernetzung und des Austauschs zu fachlichen Themen.

Ein zusätzlicher Baustein des Programms ist der Besuch eines anderen Büros in Deutschland für drei bis fünf Tage und das Kennenlernen anderer Teams.

## SO LÄUFT UNSER TRAINING ON THE JOB

Vom ersten Tag an bist Du ein aktives Mitglied eines vielseitigen Teams und wirst von Deinen neuen Kollegen gezielt an einzelne Projekte herangeführt, an denen Du nach einer kurzen Einarbeitungszeit konstruktiv mit-

wirkst und eigenständige Arbeiten übernimmst. Ganz individuell wird das Traineeship auch an die Bedürfnisse und Vorkenntnisse des jeweiligen Trainees angepasst.

## ANZAHL DER FORTBILDUNGSTAGE

Grundsätzlich stehen wir für ein Trainingskonzept, dass auf immer wiederkehrende Impulse durch Module von ein bis drei Stunden setzt. Hierdurch ermöglichen wir mehr Kontinuität in der Weiterentwicklung und in der Wissensvermittlung. Im Durchschnitt kommen wir auf mindestens 60 Trainingsstunden pro Jahr.

## SONSTIGE ZUSATZLEISTUNGEN FÜR TRAINEES UND VOLONTÄRE

Als Trainee bekommst Du bei uns

- 25 Euro Zuschuss zum Ticket des ÖPNV
- frisches Obst
- Zugang zu unserem Firmenrabattprogramm
- Zuschuss zur Altersvorsorge
- finanzielle Unterstützung für den Besuch von Veranstaltungen/Konferenzen

## VERGÜTUNG

Alle Trainees bekommen bei uns ein einheitliches Gehalt in Höhe von 25.200 Euro brutto im Jahr.

## AUSBILDUNGSQUOTE

Im Durchschnitt kommen auf eine\*n Trainee zehn erfahrene Kollegen\*Kolleginnen.

## INFOS ZUR ÜBERNAHME

Im Schnitt übernehmen wir 90 Prozent unserer Trainees als Junior Berater\*innen.

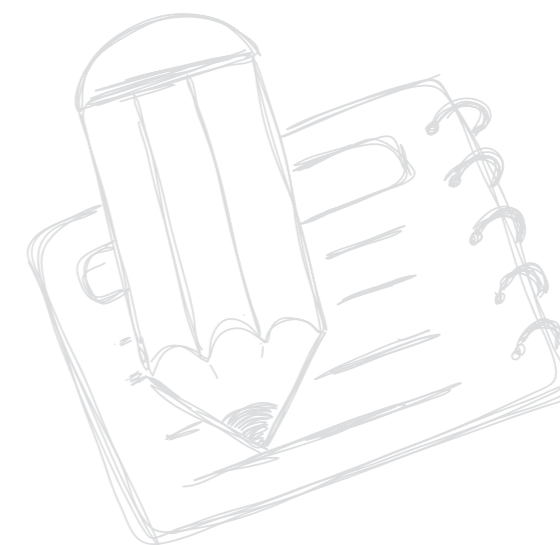

# IMPACT Agentur für Kommunikation

## DAS SIND WIR

Wir verstehen, wie man Zielgruppen erreicht. Unser Angebot umfasst alles, was unsere Kunden für eine wirkungsvolle und relevante Kommunikation benötigen: von der komplexen Strategie-Entwicklung bis zur

kreativen Umsetzung – egal ob analog oder digital. Dabei verbinden wir die Entwicklung von relevanten Stories und relevantem Content mit exzellenter Execution.

## DER EINSTIEG BEI UNS

Wir bieten Traineeships und Volontariate an.

## UNSERE AUSBILDUNGSDAUER

Traineeships und Volontariate dauern bei uns zwölf Monate.

## WER IST BEI UNS RICHTIG?

Wir suchen nach jungen Kolleginnen und Kollegen mit Kommunikationstalent, Gespür für gute Geschichten und ausgeprägter Neugierde für unseren Job.

## UNSER STRUKTURIERTES EINSTIEGSPROGRAMM

Mit jedem Volontär oder Trainee werden Ausbildungspläne diskutiert und festgelegt. Dabei durchlaufen die neuen Kolleginnen und Kollegen alle Abteilungen in unserem Hause und erhalten zusätzlich bedarfsgerecht ausgewählte Fortbildungen – von der Konzeption bis zur Präsentationstechnik.



# IMPACT Agentur für Kommunikation

## SO LÄUFT UNSER TRAINING ON THE JOB

Wir bieten unseren Volontären und Trainees vom ersten Tag an eine umfangreiche Einbindung auf Projekten unserer Kunden – das Verantwortungslevel steigt dabei mit fortlaufender Dauer des Volontariats oder Trainees-

hips. Regelmäßige Feedback-Gespräche, die Teilnahme an Agentur- und Teammeetings sowie an Fortbildungsveranstaltungen gehören dabei zum Standard.

## ANZAHL DER FORTBILDUNGSTAGE

Die Anzahl der Fortbildungstage wird bedarfsgerecht festgelegt.

## VERGÜTUNG

Ist abhängig von den Einstiegsqualifikationen (Master/Bachelor) und liegt im Rahmen von € 1.800,00 bis € 2.000,00.

## SONSTIGE ZUSATZLEISTUNGEN FÜR TRAINEES UND VOLONTÄRE

Bei uns gibt es für alle Mitarbeiter eine Kaffee-, Tee- und Kaltgetränke- sowie Snack-Flatrate – alle weiteren Zusatzleistungen, wie zum Beispiel ein ÖPNV-Monats-ticket etc. werden individuell verhandelt.

## AUSBILDUNGSQUOTE

Die „Ausbildungsquote“ liegt bei zwischen 5 und 10 %.

## INFOS ZUR ÜBERNAHME

Unser Ziel ist, alle Volontäre/Trainees so zu qualifizieren, dass eine Übernahme in ein festes, unbefristetes Arbeitsverhältnis möglich ist.

**DAS SIND WIR**

K 16 GmbH, Agentur für Kommunikationsdesign an den Standorten Hamburg, Frankfurt a.M., Berlin und München.

K 16 wurde 1989 als Spezialagentur für Präsentationen gegründet und begleitet heute Kunden jeder Größe und über alle Branchen hinweg in sämtlichen Bereichen der Markenführung und professionellen B2B- und Corporate-Kommunikation – von der

strategischen Beratung über die Konzeption bis zur Umsetzung konkreter Maßnahmen. Wir entwickeln ganzheitliche Kommunikationslösungen: Von Konzept, Text und Design über Kreativ- und Artdirektion bis zu Office-Vorlagen, Filmen und VR-Projekten. Und wir erstellen einzigartige Präsentationen, die Zielgruppen überzeugen und begeistern.

**DER EINSTIEG BEI UNS**

Einstieg möglich als Trainee Beratung/ Account Management.

**UNSERE AUSBILDUNGSDAUER**

12 Monate. Anschließend Übernahme als Junior Account Manager.

**WER IST BEI UNS RICHTIG?**

Menschen, deren Herzen für inhaltlich starke und visuell kraftvolle Kommunikation schlagen und den professionellen Einstieg in einer B2B-Kommunikationsagentur suchen. Junge und hungrige Kommunikatoren, die das Ziel unserer Kunden nie aus den Augen verlieren, aber mit kreativen Lösungen neue Wege finden, die zuvor noch keiner beschritten hat. Bei uns sind Einsteiger richtig, die Aufsteiger werden möchten und sich

etappenweise professionalisieren. Dabei vereinen sie Leidenschaft mit Talent, Ehrgeiz mit Augenhöhe sowie Ambition mit Respekt. Unsere kollegiale Unternehmenskultur steht an erster Stelle. Sie zeichnet sich aus durch Neugier, Mut, Konstruktivität, Offenheit, Transparenz und Verantwortungsbewusstsein. Alle sind willkommen, die diese Werte teilen.

**UNSER STRUKTURIERTES EINSTIEGSPROGRAMM**

Du startest in einem festen Teamgefüge, um die organisatorischen Abläufe in der Kundenbetreuung, der Content Strategie und der Kreation kennenzulernen. Dabei gibt es pro Team diverse Rollen, die unterschiedliche Arbeitsschwerpunkte haben. Als Trainee des Account Managements liegt der Fokus auf einer exzellenten Kundenberatung, der effizienten Steuerung von Projekten sowie der strategischen Weiterentwicklung des

jeweiligen Kunden- und Produktportfolios. Das Trainee-programm ermöglicht das Hospitieren und Mitarbeiten in anderen Teams und Lokationen. Darüber hinaus wird notwendiges Wissen zu digitalen Tools (MS Teams, Asana, etc.), zur Angebotserstellung und-kalkulation und weiteren organisatorischen Kenntnissen zentral über unseren Onboarding-Prozess vermittelt.

**SO LÄUFT UNSER TRAINING ON THE JOB**

Ein fester Mentor begleitet Dich durch das Traineeship, auch während der unterschiedlichen Schwerpunktphasen. Wir erstellen einen individuellen Entwicklungsplan basierend auf deinen Vorkenntnissen (Praktika, Ausbildung, Studium, etc.). Dazu wird es regelmäßige Feedbackrunden mit dem Mentor/Team zur Validierung des Lernfortschritts und Planung sowie Überprüfung des Traineeplans geben. Du wirst sehr schnell in Kunden-

projekten Erfahrungen sammeln und so zu einer festen Säule im Team werden. – dabei begleiten wir dich bei allen auftretenden Herausforderungen.

In diversen Austauschformaten wirst du die gesamte Agentur an allen Standorten kennenlernen und in einen aktiven Wissenstransfer eingebunden werden. Gemeinsames Lernen ist selbstverständlich, genauso wie die Teilnahme an internen Weiterbildungsveranstaltungen.

**ANZAHL DER FORTBILDUNGSTAGE**

Nach gemeinsamer Ermittlung des Bedarfs flexibel zu benennen.

**VERGÜTUNG**

EUR 2.000 p.m./EUR 24.000 p.a. (Brutto)

**SONSTIGE ZUSATZLEISTUNGEN FÜR TRAINEES UND VOLONTÄRE**

Allen Mitarbeitern – und somit natürlich auch unseren Trainees – diverse Zusatzleistungen zur Verfügung. z. B. Betriebliche Altersvorsorge, Bahncard, etc.

**UNSER INVEST**

Wir möchten dich zu einem hervorragenden Kommunikationsberater entwickeln, dafür investieren wir Leidenschaft, Wissen, viele gemeinsame Abstimmungen, offene Worte und bedingungsloses Vertrauen.

**AUSBILDUNGSQUOTE**

Bedarfsabhängig, wir haben keine festen Quoten. Wir schauen, was der beste Einstieg für einen interessanten Kandidaten ist.

**INFOS ZUR ÜBERNAHME**

Du erhältst einen unbefristeten Vertrag, denn unser Ziel ist es Nachwuchs, für die Agentur zu entwickeln.

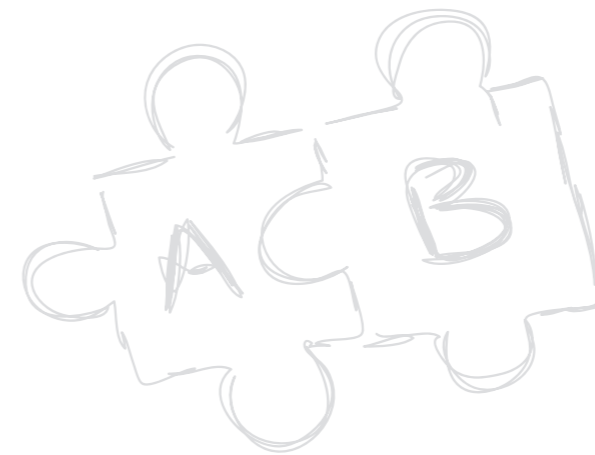

**DAS SIND WIR**

K 16 GmbH, Agentur für Kommunikationsdesign an den Standorten Hamburg, Frankfurt a.M., Berlin und München

K 16 wurde 1989 als Spezialagentur für Präsentationen gegründet und begleitet heute Kunden jeder Größe und über alle Branchen hinweg in sämtlichen Bereichen der Markenführung und professionellen B2B- und Corporate-Kommunikation – von der

strategischen Beratung über die Konzeption bis zur Umsetzung konkreter Maßnahmen. Wir entwickeln ganzheitliche Kommunikationslösungen: Von Konzept, Text und Design über Kreativ- und Artdirektion bis zu Office-Vorlagen, Filmen und VR-Projekten. Und wir erstellen einzigartige Präsentationen, die Zielgruppen überzeugen und begeistern.

**DER EINSTIEG BEI UNS**

Einstieg möglich als Trainee Content Strategy (Konzeption)

**UNSERE AUSBILDUNGSDAUER**

12 Monate. Anschließend Übernahme als Junior Content Strategist

**WER IST BEI UNS RICHTIG?**

Menschen, deren Herzen für inhaltlich starke und visuell kraftvolle Kommunikation schlagen und den professionellen Einstieg in einer B2B-Kommunikationsagentur suchen. Junge und hungrige Kommunikatoren, die das Ziel unserer Kunden nie aus den Augen verlieren, aber mit kreativen Lösungen neue Wege finden, die zuvor noch keiner beschritten hat. Bei uns sind Einsteiger richtig, die Aufsteiger werden möchten und sich

etappenweise professionalisieren. Dabei vereinen sie Leidenschaft mit Talent, Ehrgeiz mit Augenhöhe sowie Ambition mit Respekt. Unsere kollegiale Unternehmenskultur steht an erster Stelle. Sie zeichnet sich aus durch Neugier, Mut, Konstruktivität, Offenheit, Transparenz und Verantwortungsbewusstsein. Alle sind willkommen, die diese Werte teilen.

**UNSER STRUKTURIERTES EINSTIEGSPROGRAMM**

Du startest in einem festen Teamgefüge, um die organisatorischen Abläufe in der Content Strategy, dem Account Management und der Kreation kennenzulernen. Dabei gibt es pro Team diverse Rollen, die unterschiedliche Arbeitsschwerpunkte haben. Als Trainee in der Content Strategy liegt der Fokus auf dem exzellenten Aufbau einer Kommunikationsstrategie und der strategischen Aufbereitung von Inhalten, Unterlagen und Kampagnen, inklusive einer belastbaren Analyse,

konsistenten Konzepten sowie kraftvollen, kontextbezogenen Formulierungen. Das Traineeprogramm ermöglicht das Hospitieren und Mitarbeiten in anderen Teams und Lokationen. Darüber hinaus wird notwendiges Wissen zu digitalen Tools (MS Teams, Asana, etc.), zur Angebotserstellung und -kalkulation und weiteren organisatorischen Kenntnissen zentral über unseren Onboarding-Prozess vermittelt.

**SO LÄUFT UNSER TRAINING ON THE JOB**

Ein fester Mentor begleitet Dich durch das Traineeship, auch während der unterschiedlichen Schwerpunktphasen. Wir erstellen einen individuellen Entwicklungsplan basierend auf deinen Vorkenntnissen (Praktika, Ausbildung, Studium, etc.). Dazu wird es regelmäßige Feedbackrunden mit dem Mentor/Team zur Validierung des Lernfortschritts und Planung sowie Überprüfung des Traineeplans geben. Du wirst sehr schnell in Kunden-

projekten Erfahrungen sammeln und so zu einer festen Säule im Team werden. – dabei begleiten wir dich bei allen auftretenden Herausforderungen.

In diversen Austauschformaten wirst du die gesamte Agentur an allen Standorten kennenlernen und in einen aktiven Wissenstransfer eingebunden werden. Gemeinsames Lernen ist selbstverständlich, genauso wie die Teilnahme an internen Weiterbildungsveranstaltungen.

**ANZAHL DER FORTBILDUNGSTAGE**

Nach gemeinsamer Ermittlung des Bedarfs flexibel zu benennen.

**VERGÜTUNG**

EUR 2.000 p.m./EUR 24.000 p.a. (Brutto)

**SONSTIGE ZUSATZLEISTUNGEN FÜR TRAINEES UND VOLONTÄRE**

Allen Mitarbeitern – und somit natürlich auch unseren Trainees – diverse Zusatzleistungen zur Verfügung. z. B. Betriebliche Altersvorsorge, Bahncard, etc.

**UNSER INVEST**

Wir möchten dich zu einem hervorragenden Content Strategist entwickeln, dafür investieren wir Leidenschaft, Wissen, viele gemeinsame Abstimmungen, offene Worte und bedingungsloses Vertrauen.

**AUSBILDUNGSQUOTE**

Bedarfsabhängig, wir haben keine festen Quoten. Wir schauen, was der beste Einstieg für einen interessanten Kandidaten ist.

**INFOS ZUR ÜBERNAHME**

Du erhältst einen unbefristeten Vertrag, denn unser Ziel ist es Nachwuchs, für die Agentur zu entwickeln.

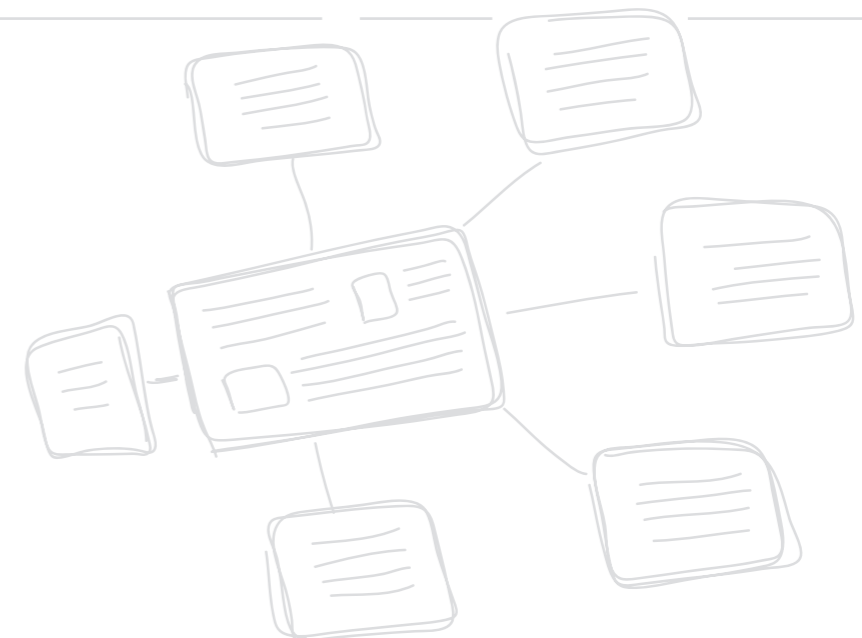

## DAS SIND WIR

Ketchum in Deutschland versteht sich als Kommunikationsberatung, die ihre Kunden dabei unterstützt, ihre kommunikativen und unternehmerischen Ziele gleichermaßen zu erreichen. An sechs deutschen Agenturstandorten entwickeln und implementieren die Beraterinnen und Berater datenbasierte Strategien und kreative Programme für die gesamte Bandbreite der Unternehmens- und Marketingkommunikation.

Beim Auf- und Ausbau von Marken und der Reputation bei Medien, Influencern und Konsumenten, bei der Eroberung neuer Märkte, bei dynamischen Veränderungsprozessen und in der Digitalen Transformation, bei der Bewältigung von Krisen sowie bei gesellschaftlichen und politischen Gestaltungsaufgaben ist Ketchum strategischer und operativer Partner ihrer Kunden.

1988 gegründet, liefert Ketchum heute deutschlandweit und darüber hinaus für seine Kunden, darunter zahlreiche Unternehmen, die im DAX oder im Euro Stoxx gelistet sind, sowie Ministerien und Non-Profit-Organisationen, messbare Ergebnisse. Zu Ketchum in Deutschland gehören die Agenturmarken Brandzeichen, Emanate und Ketchum.

Das Ketchum Trainee-Programm wurde erfolgreich von der dapr. zertifiziert. Wir bilden seit über zwei Jahrzehnten umfassend und strukturiert aus. Dabei geben wir dem Nachwuchs die Zeit und den Raum, sich in Präsenzseminaren und Workshops ergänzt durch E-Learning-Angebote und gezielte Trainings „on the job“ zu entwickeln.

## DER EINSTIEG BEI UNS

Wir bieten einen Einstieg als Trainee an allen Agenturstandorten an.

## WER IST BEI UNS RICHTIG?

Berufseinsteiger mit einem abgeschlossenen Hochschulstudium sowie idealerweise ersten Praxiserfahrungen im Bereich Kommunikation auf Agentur-, Medien- oder Unternehmensseite.

## UNSER STRUKTURIERTES EINSTIEGSPROGRAMM

Das Ketchum Traineeprogramm ist ein herausforderndes Ausbildungsprogramm in einem internationalen Agenturumfeld. Es enthält neben einem theoretischen Ausbildungsteil ein Training on the job sowie eine Abschluss-Challenge.

Du lernst in unterschiedlichen Trainingsformaten unter anderem die Grundlagen der Kommunikationsberatung kennen und schulst deine Kreativität; du lernst, Strategien und Konzepte auf der Basis von Daten zu entwickeln und strategisch zu planen. Präsenz-Trainings finden entweder als Blockseminar in der „großen Runde“ mit allen Trainees eines Traineeaufbaus oder auch im Rahmen der Ketchum University statt. Während deiner Traineezeit wird dir Grundwissen in den beiden großen Disziplinen der Marken- und Unternehmenskommunikation und in den Bereichen Redaktion, Digital/

## UNSERE AUSBILDUNGSDAUER

Das Traineeship dauert zwölf Monate, die Dauer ist dabei unabhängig von den Vorerfahrungen auf Agentur-, Medien- oder Unternehmensseite und vom Studienabschluss.

Social Media, Analytics und Media Relations vermittelt. Zudem schulen wir unternehmerisches Grundverständnis und wirtschaftliches Denken.

Als Abschluss-Challenge der Traineeausbildung zeigst du gemeinsam mit den Kolleginnen und Kollegen deines Traineeaufbaus im Ketchum Trainee Camp in einer simulierten Pitch-Situation dein Können. Eingeteilt in Teams, sozusagen in Mini-Agenturen, bekommt ihr die Aufgabe, ein vollständiges Kommunikationskonzept für eine echte Kundenaufgabe zu entwickeln. Wie bei einem realen Pitch entscheidet der Kunde, welches Konzept am besten gefällt und welches Team gewinnt.

## SO LÄUFT UNSER TRAINING ON THE JOB

Während deines Traineeships wirst du vom ersten Tag an in ein festes Kundenteam eingebunden. Hier lernst du unter Anleitung eines erfahrenen Kommunikationsprofis die verschiedensten Kommunikations-Techniken und -Fertigkeiten und wirst in sämtliche Arbeitsabläufe innerhalb der jeweiligen Agentur eingeführt. Während der Ausbildungszeit arbeitest du aktiv bei der Erstellung und Umsetzung von Kommunikationskonzepten für

einen oder mehrere Kunden der Agentur mit und festigst so dein Wissen. Auch führst du bereits erste eigene Kundenprojekte eigenverantwortlich.

In dieser Zeit begleitet dich kontinuierlich dein Traineeverantwortlicher. Dieser ist für dich innerhalb des Teams Coach und Mentor und führt auch regelmäßige Feedbackgespräche mit dir durch.

## ANZAHL DER FORTBILDUNGSTAGE

Insgesamt nimmst du während deiner Traineeausbildung an zwei jeweils einwöchigen Seminarblöcken sowie mehreren Webinar-Einheiten teil. Darüber hinaus hast du die Möglichkeit, verschiedene Trainings aus den Bereichen Kommunikation, Marketing und Public Relations innerhalb der Ketchum University zu besuchen.

## VERGÜTUNG

2.000,- EUR brutto

## SONSTIGE ZUSATZLEISTUNGEN FÜR TRAINEES UND VOLONTÄRE

Bei uns erhältst du freie Getränke (Kaffee, Wasser, Tee), Obst, ÖPNV-Ticket- bzw. Fahrtkostenzuschuss, Betriebliche Altersvorsorge, Gruppenunfallversicherung, 30 Tage Urlaub im Jahr, Mitarbeitererevents sowie Vertrauensarbeitszeit und Mobile Working.

## UNSER INVEST

Jeder Traineeaufbau wird von zwei Trainern begleitet, die beide Seminarblöcke durchführen und euch als Trainees während dieser Zeit intensiv betreuen. Darüber hinaus hat jeder Trainee einen Traineeverantwortlichen im Team, der das Learning on the job begleitet und euch als fester Ansprechpartner zur Verfügung steht.

## AUSBILDUNGSQUOTE

Je nach Teamgröße werden im Durchschnitt ein bis zwei Trainees pro Team ausgebildet.

## INFOS ZUR ÜBERNAHME

Am Ende deines Traineeships wirst du als Junior Consultant übernommen.



## DAS SIND WIR

Wir „KOOBianer“ verbinden die Kompetenz aus 50 Jahren erfolgreicher Arbeit als Kommunikationsagentur mit der kreativen Lebendigkeit eines jungen sympathischen Teams. Unsere Kunden aus den

Bereichen Bauen & Wohnen, Energie, Automotive und Food betreuen wir als langfristige Partner in den Bereichen PR, Social Media und Corporate Publishing. Wir sind begeistert und überzeugt von dem, was wir tun.

## DER EINSTIEG BEI UNS

Bei KOOB kannst Du zum Beispiel als Trainee einsteigen und Dich on the Job für die nächsten Stufen auf Deiner persönlichen Karriereleiter qualifizieren.

## UNSERE AUSBILDUNGSDAUER

Das Traineeship ist auf knackige zwölf Monate angelegt. Geht Dir das aufgrund Deiner Vorerfahrung nicht schnell genug, können wir darüber reden.

## WER IST BEI UNS RICHTIG?

Du bist bei uns richtig, wenn Du professionelle Kommunikation on the Job lernen möchtest, auch mal um die Ecke denkst, selbstbewusst auftrittst und Projektmanagement als eine Deiner Stärken siehst, Lust auf ein angenehmes und dynamisches Umfeld und Auf-

gabenvielfalt hast. Für Dein Traineeship hast Du bereits durch ein Praktikum und/oder freie Mitarbeit in der Kommunikationswelt einer Agentur oder im Unternehmen Feuer gefangen. Nun brennst Du darauf, den Grundstein für Deine weiteren beruflichen Schritte zu legen.

## UNSER STRUKTURIERTES EINSTIEGSPROGRAMM

Im Rahmen Deines Traineeships begleiten Dich Mentoren sowie ein festes Team. Du begleitest Projekte unter Anleitung allumfassend, statt nach wenigen Wochen wieder in ein neues Umfeld zu wechseln. Je nach Projekt arbeitest Du auch mit den entsprechenden Fachkollegen zusammen. Bei uns werden Trainees nicht unter Verschluss gehalten, sondern dürfen nach Einarbeitung sehr gerne auch beim Kunden dabei sein.

Auf regelmäßige Feedbackgespräche legen wir Wert. Das ist uns sehr wichtig: Neben Gesprächen, für die wir uns in regelmäßigen Abständen Zeit nehmen (z. B. Onboarding und regelmäßige Feedbackgespräche), bekommst Du individuelle Rückmeldungen im Alltag von erfahrenen Kollegen, die Dir helfen, Deine Stärken zu finden und auszubauen. Die KOOB Sessions runden Dein Traineeship ab.



## SO LÄUFT UNSER TRAINING ON THE JOB

Wir zeigen Dir, wie Du Trends erkennst, Kunden nicht nur berätst, sondern Impulse setzt und relevanten Content kreierst. Von der klassischen Pressearbeit über Social Media und Influencer Relations bis hin zum Corporate Publishing stimmst Du Dich mit einem festen

Team zu Deinen Aufgaben ab und bist Teil der Ideenfindung in Brainstormings und der anschließenden weiteren Ausarbeitung. Auf Kundenseite begegnest Du Unternehmen unterschiedlicher Größen, Branchen und mit verschiedenen Zielgruppen.

## ANZAHL DER FORTBILDUNGSTAGE

Rund fünf bis sieben Tage umfasst der rein theoretische Teil der Ausbildung (KOOB Sessions).

## VERGÜTUNG

Die Vergütung orientiert sich an den Branchenstandards. Du meinst, Du hättest mehr verdient? Sprich mit uns!

## SONSTIGE ZUSATZLEISTUNGEN FÜR TRAINEES UND VOLONTÄRE

Du nimmst im Rahmen eines Traineeships an den „KOOB Sessions“ teil. Sie finden ca. im Monats-Turnus statt. Zu aktuellen Kommunikationsthemen referieren in- und externe Trainer. Darüber hinaus bist Du Teil unserer „Blue Hour“ und „AgenTOUR“, die Du im Rahmen interner Teams und fester Budgets mitgestalten kannst.

Es spricht übrigens nichts gegen eine kleine oder größere Laufrunde im Naturschutzgebiet vor unserer Haustür. Nach einer solch schweißtreibenden Mittagspause gibt es nichts Schöneres als eine erfrischende Dusche (in der Agentur vorhanden).

## UNSER INVEST

Es stehen den Trainees kontinuierlich feste Ansprechpartner zur Seite. Abgerundet wird die Ausbildung on the Job durch interne Schulungen im Rahmen der „KOOB Sessions“.

## AUSBILDUNGSQUOTE

Im Schnitt kommt ein Trainee auf ungefähr zehn erfahrene Kollegen.

## INFOS ZUR ÜBERNAHME

Bei Liebe und Gegenliebe werden 100 % der Trainees als Junior Consultants übernommen.

## DAS SIND WIR

### DEUTSCHLANDS PASSENDSTE AGENTUR

Wir sind komm.passion. Kommunikationsberatung in Düsseldorf, Hamburg und Berlin. Wir machen Strategie, Kreation, PR, Public Affairs, Werbung und Multi-Channel-Marketing mit über 80 Mitarbeitern. Wir sind eine der größten deutschen inhabergeführten Agenturen.

### Unser Ansatz: totale Problemorientierung

Wir arbeiten komplett lateral. Wir haben Teamstrukturen und Units aufgelöst und durch disziplin- und standort-übergreifende Projektgemeinschaften ersetzt. Warum? Damit wir uns organisatorisch immer voll und ganz der individuellen Problemsituation des Kunden anpassen können. Flexibel und agil sind uns nicht genug, wir sind amorph.

### Unser Anspruch: Unternehmensberatung trifft Kreativagentur

Wir möchten komplexe Themen in ihrer Tiefe verstehen, um sie auf zentrale Probleme zu verdichten. Darauf auf-

bauend entwickeln wir spitze Kreationen und Lösungsansätze. Wir sind eine Synthese aus Unternehmensberatung und Kreativagentur. Wir inszenieren komplexe Themen – zum Beispiel in Change-Prozessen oder der Gesundheitskommunikation.

### Unser Antrieb: die Lust am Denken

Wir lieben es, zu denken. Wir hassen Routine und die Floskel: „Das haben wir schon immer so gemacht.“ Wir recherchieren, reflektieren, bilden uns eine Meinung, finden einen Standpunkt und verteidigen ihn. Ohne Standpunkt keine Beratung. Ohne Standpunkt keine gute Kreation.

### Unsere Aktivitäten: international mit starken Partnern

Wir sind als Mitglied in nationalen und internationalen Netzwerken für alle kommunikativen Spezialdisziplinen tätig – fach- und grenzübergreifend in über 65 Ländern, von der Komplettbetreuung bis zur Umsetzung von komplexen Einzelprojekten.

## DER EINSTIEG BEI UNS

Der reguläre Einstieg nach abgeschlossenem Studium ist bei uns ein Traineeship. Wer mit einem Bachelor-Abschluss bei uns startet, kann – nach individueller Absprache auch berufsbegleitend den Master machen.

## WER IST BEI UNS RICHTIG?

Du hast Bock auf Verantwortung und Lust am Denken? Perfekt! Denn wir möchten, dass Du Entscheidungen triffst, Dir eine Meinung bildest und sie verteidigst. Wir wollen Deinen Kopf und Dein Herz.

## UNSER STRUKTURIERTES EINSTIEGSPROGRAMM

Bei uns kannst Du Trainee in **allen Disziplinen** werden: in der **Beratung** mit Fokus auf Strategie und Konzeption oder in einem der **Spezialbereiche**, wie z.B. Redaktion oder Social Media. Schlägt Dein Herz z.B. höher bei prägnanten Copytexten, redaktionellen Strecken, integrierten Digitalkampagnen oder bei visuellen Produkten im Bereich Design oder Film? Ebenfalls möglich: ein Traineeship mit dem thematischen Schwerpunkt Healthcare. Jeder Mitarbeiter hat einen **Mentor**, einen erfahrenen

## UNSERE AUSBILDUNGSDAUER

Das Traineeship geht maximal über 18 Monate, aber unser Ziel ist, dieses (je nach individueller Entwicklung) zu verkürzen. Je nach Abschluss, Vorbildung und/oder Praxiserfahrung kann das Traineeship auch direkt verkürzt werden.

Dein Hintergrund? Ein abgeschlossenes Hochschulstudium – z. B. Kommunikationswissenschaften, Journalismus und PR, Gesundheitswesen oder Naturwissenschaften. Du hast bereits erste Praxiserfahrungen im Bereich Kommunikation auf Agentur- oder Unternehmensseite? Wunderbar! Du hast kein abgeschlossenes Studium? Bewirb Dich trotzdem!

Kollegen mit Führungsausbildung. Dazu gehören ausführliche Feedbackgespräche alle drei Monate. Gleichzeitig ist der Mentor für Dich Vertrauensperson und Ansprechpartner für alle beruflichen und persönlichen Fragen – und zentraler Coach für Deinen persönlichen Karriereweg bei uns.

Schon früh hast Du bei uns **Kundenkontakt**, hinzu kommt eine strukturierte Traineeausbildung, angepasst auf Deinen persönlichen Schwerpunkt. Zusätzlich gibt

es eine Reihe von Aufgaben, die jeder Trainee zu erledigen hat, damit er überall „reinschnuppern“ kann. Wenn die Situation es zulässt, gehört dazu auch die Arbeit mit unserem internationalen Worldcom Netzwerk.

In der komm.passion Academy lernen Trainees alles, was sie über den Job wissen müssen. In vier bis fünf ganztägi-

gen Pflichtseminaren geht es um Kundenführung, kaufmännische Basics, Konzeptentwicklung, Projektmanagement und vieles mehr. Dazu gibt es zahlreiche halbtägige Seminare zu diversen Themen, von der Pressemitteilung bis zu Kreativtechniken. Die Seminare werden von Kollegen oder von externen Experten durchgeführt.

## SO LÄUFT UNSER TRAINING ON THE JOB

Lust auf Rollenspiele? Morgens bist Du Mitarbeiter, nachmittags sitzt Du im Chefsessel. Wie? Mit unserem PO-System. Der Project Owner (PO) bestimmt, wo es in einem Projekt langgeht. Er hat die Budgetkontrolle, stellt sich sein Projektteam zusammen, führt den Kunden und brieft die Mitarbeiter. In einem anderen Projekt kann er hingegen selbst als Mitarbeiter eingebunden sein.

Das Besondere: PO kann jeder in der Agentur sein, vom

Trainee bis zum Geschäftsführer. Es geht immer um Anpassung und Flexibilität. So kann es vorkommen, dass der Junior Berater dem Geschäftsführer eine Ansage macht.

Du wirst von Anfang an als vollwertiger Mitarbeiter in das Kunden-/Projektteam einbezogen und erhältst im Laufe Deines Traineeships immer mehr Verantwortung bis hin zum eigenständigen Führen von Projekten.

## ANZAHL DER FORTBILDUNGSTAGE

In der Regel beinhaltet das Traineeship vier bis fünf ganze Fortbildungstage sowie zahlreiche halbtägige Seminare.

## AUSBILDUNGSQUOTE

Nahezu 100 % unserer Trainees schließen ihr Traineeship bei uns erfolgreich ab.

## SONSTIGE ZUSATZLEISTUNGEN FÜR TRAINEES UND VOLONTÄRE

Freiheit wird bei uns großgeschrieben: Wie alle anderen Mitarbeiter profitieren auch Trainees von unserer Vertrauensarbeitszeit und der Möglichkeit zu Homeoffice sowie flexiblen Arbeitszeiten.

Weitere Zusatzleistungen sind z. B. ein Zuschuss zum Fitnessstudio, heiße und kalte Getränke, Obstkorb/Snacks.

## INFOS ZUR ÜBERNAHME

Uns ist sehr daran gelegen, die jungen Talente zu übernehmen und langfristig zu halten. Viele langjährige Mitarbeiter haben mit einem Traineeship bei komm.passion angefangen und sind immer noch mit Herzblut dabei. Durch unsere agile Organisationsform hört der Lernprozess nie auf. Zudem sind „Spurwechsel“ (bspw. in andere Spezialgebiete der Agentur oder die Einarbeitung in andere Branchen) möglich.

## VERGÜTUNG

Das Gehalt eines Trainees liegt i. d. R. bei 24.000 € p.a.. In Einzelfällen kann das Gehalt höher liegen (z. B. promovierte Berufseinsteiger). Je nach mitgebrachter Vorerfahrung können individuelle Zusatzleistungen (z. B. Zuschuss bzw. Übernahme des ÖPNV-Tickets) verhandelt werden. Wir bieten 29 Urlaubstage.

## UNSER INVEST

Als Trainee bist Du im ständigen Austausch mit Deinem Mentor und anderen erfahrenen Mitarbeitern, die Coaching-Rollen übernehmen. Ziel dieses intensiven Coachings ist es, Deine Fach-, Methoden-, Sozial- und Persönlichkeitskompetenz zu stärken. Ergänzt wird Deine Ausbildung durch die komm.passion Academy. Ebenso ist die Teilnahme an für Dich relevanten externen Veranstaltungen möglich, das verhandelst Du individuell.

Bereits während Deines Traineeships entscheiden wir gemeinsam mit Dir, wie die Übernahme in eine unbefristete Festanstellung stattfindet. Mehr als 80 % der Trainees wird anschließend als Junior Berater oder in einer Experten-Funktion übernommen.

# ORCA van Loon Communications

## DAS SIND WIR

Moin! Wir sind ORCA van Loon Communications. Unternehmenskommunikation im analogen und digitalen Raum. In dritter Generation inhabergeführt und unabhängig, aber mit einer starken Agenturgruppe im Rücken. Da fragst Du Dich sicher, was das mit „ORCA“ soll. Damit Du beim Vorstellungsgespräch direkt punkten kannst: Orcas sind ziemlich clevere Jäger, die im Rudel unterwegs sind und ihre Jagdstrategien den Gegebenheiten anpassen: Sie sind Delfine, die Haie fressen. Und genau so arbeiten wir nicht nur als Agenturgruppe, sondern auch intern im Kollegenkreis zusammen. Unsere familiäre Atmosphäre sorgt bei uns für ein hohes Maß an

Vertrauen. Und gleichzeitig für Verantwortungsbewusstsein und Leistungsbereitschaft. Denn wer möchte schon seine Kollegen hängen lassen?

Wir feiern zwar gern unsere kleinen oder großen Erfolge, aber erfüllen bei Weitem nicht alle Agentur-Klischees. Hier wirst Du gefordert, aber nicht verheizt. Du übernimmst früh Verantwortung, wirst aber angeleitet. Du bist kein kleines Zahnrad, sondern kannst den Weg der Agentur mit Deinen Ideen aktiv mitgestalten. Das klingt gut? Dann haben wir Dich jetzt hoffentlich am Haken!

## DER EINSTIEG BEI UNS

Als Hochschulabsolvent startest Du bei uns mit einem Traineeship. Den Weg hierhin kannst Du zum Beispiel auch mit einem Praktikum und einer Weiterbeschäftigung als studentische Aushilfe starten.

## UNSERE AUSBILDUNGSDAUER

Unser Traineeship dauert zwölf Monate. Diesen Zeitraum verkürzen wir bewusst nicht: Denn in dieser Zeit bereiten wir Dich darauf vor, als Junior Consultant strategischer Berater für unsere Kunden zu werden. Und zielgerichtetes, strategisches Beraten hat für uns viel mit Psychologie zu tun. Wie Du das entsprechend unserer Unternehmenskultur qualitativ hochwertig umsetzt, lernst Du in diesen zwölf Monaten.

## WER IST BEI UNS RICHTIG?

Bei uns bist Du richtig, wenn Dich interessiert, wie ganzheitliches Reputationsmanagement morgen aussehen wird. Wir beschäftigen uns täglich mit der Verschmelzung von Unternehmenskommunikation im analogen und digitalen Raum: ob in erfolgskritischen Situationen wie Führungswechseln und Veränderungsprozessen, der Schärfung von Corporate Brands oder dem Aufbau digitaler Strukturen in der Unternehmenskommunikation.

Gleichzeitig bist Du bei uns richtig, wenn Du eine schnelle Agentur mit einem wirklich familiären Miteinander suchst. Und wenn Du Dich auch aktiv daran beteiligen willst, eine solche Unternehmenskultur gemeinsam mit Deinen Kollegen ständig weiterzuentwickeln. Hierzu ist es besonders wichtig, dass Du hinter unseren Werten stehst: Partnerschaft, Authentizität, Leidenschaft, Kreativität, Verbundenheit – und vor allem Neugier.

## UNSER STRUKTURIERTES EINSTIEGSPROGRAMM

Wir glauben, dass Du als Trainee nicht in ein starres Korsett gehörst. Daher gehen wir bei Deinem Traineeship nicht nur auf Dein Tempo, sondern gerade auch auf Dein individuelles Vorwissen und Deine Interessen ein. So holen wir am schnellsten das Beste aus Dir heraus.

Dafür sorgt unser internes und externes Weiterbildungsprogramm. Und da wir Teil der ORCA Gruppe sind, ist das bei uns das ORCA Diving Lab – unsere Tauchschule. Zu Deiner Zeit als Trainee gehören hierbei in jedem Fall feste Schulungen zu Strategie & Konzeption, Psychologie der Beratung, Kundenführung und Zeitmanagement. Was Deine Entwicklung darüber hinaus schnell voran-

treibt und Dich befähigt als Junior Consultant weiter zu wachsen, legen wir mit Dir gemeinsam fest. Das kann Content Creation, Projektmanagement, Evaluation oder auch ein Argumentationstraining sein – ganz gleich ob inhouse oder extern. In unseren ORCA Inspire-Sessions zeigen uns zudem Kollegen und Experten das Reputationsmanagement von morgen.

Damit Du Dich in unseren Strukturen schnell zurechtfindest und Dich gut integrierst, steht Dir im Rahmen unseres ORCA Mentorings ab dem ersten Tag ein fester Partner zur Seite, Dein Leitwal. Er unterstützt Dich bei Deiner Weiterentwicklung und stellt sicher, dass wir

# ORCA van Loon Communications

Dich entlang Deiner Stärken fördern. Doch er lässt Dich auch mal los, denn Du verbringst durch unser ORCA Exchange-Programm zwei Wochen bei unseren Partnern von ORCA Affairs (Public Affairs) oder ORCA Campaign (Werbung).

Wie gut Du Dich hierdurch entwickelst, besprechen wir im Zuge unseres 360°-Feedbacksystems in halbjährlichen Mitarbeitergesprächen. Hier legen wir grundsätzlich mit jedem Mitarbeiter fest, in welchen Bereichen er Wachstumspotenzial hat. Also auch mit Dir nach Deinem Traineeship.

## SO LÄUFT UNSER TRAINING ON THE JOB

Bei ORCA van Loon Communications erwarten Dich anspruchsvolle Aufgaben, mit denen wir Dich fordern wollen. So wächst Du am schnellsten. Hierzu wirst Du ab dem ersten Tag in die Kundenarbeit eingebunden und vom kundenverantwortlichen Berater angeleitet. Dieser stellt sich sein Team flexibel nach Expertenwissen zusammen, je nachdem, was unser Kunde braucht. Und Du wirst fester Teil mehrerer solcher Teams. Hierbei übernimmst Du Monitoring & Listening, arbeitest an Content Creation sowie Konzeption, managst Dienst-

leister und ersten Multiplikatorenkontakt und bist in Kundenmeetings dabei.

Das bedeutet für Dich auch ersten Kundenkontakt im geschützten Raum, bei stets engem Kontakt zum Senior Team. Was uns hierbei besonders wichtig ist: dass Du Fehler machen kannst. Denn wir alle wachsen an ihnen – und der kundenverantwortliche Berater stellt sich immer vor Dich. Das ist ein integraler Teil unserer Unternehmenskultur.

## ANZAHL DER FORTBILDUNGSTAGE

Wir investieren sieben bis acht volle Tage in Deine interne sowie externe Aus- und Weiterbildung. Hierzu zählen auch zwei Tage auf Konferenzen, die bei uns jedes Jahr für alle Mitarbeiter dazugehören – das alles zusätzlich zu Deinen zwei Wochen bei einem unserer ORCA Partner im Rahmen des ORCA Exchange-Programms.

## VERGÜTUNG

Wir vergüten Dein Traineeship mit 21.600 Euro brutto pro Jahr. Alles, was dann nach diesen ersten zwölf Monaten kommt, ist bei uns ganz hanseatisch Verhandlungssache.

## SONSTIGE ZUSATZLEISTUNGEN FÜR TRAINEES UND VOLONTÄRE

Du bekommst bei uns Deine eigene ORCA van Loon Mastercard mit einem monatlichen Verfügungsbudget. Gleichzeitig investieren wir jeden Monat in eine betriebliche Altersvorsorge für Dich – denn wir wollen, dass Du lange bei uns bleibst. Zusätzlich bezuschussen wir Deine Kosten für öffentliche Verkehrsmittel und bieten die Möglichkeit, flexibel von zu Hause oder jedem anderen Ort aus zu arbeiten. Getränke, coole Team- und Firmenevents sowie einen herrlichen Blick auf die Hamburger Speicherstadt gibt's on top.

## UNSER INVEST

Dein Leitwal und das Senior Team nehmen sich viel Zeit für Deine Fragen. Gemeinsam mit internen Weiterbildungen kommen hier in den zwölf Monaten Deines Traineeships schnell zehn volle Tage und mehr zusammen. Hinzu kommt unser Invest in Deine externen Weiterbildungen und Konferenzbesuche.

## AUSBILDUNGSQUOTE

Das Verhältnis von erfahrenen Kollegen zu Trainees beträgt bei uns ca. 70/30.

## INFOS ZUR ÜBERNAHME

Wir übernehmen nahezu 100 % unserer Trainees. Denn wir schauen in unserem Bewerbungsprozess gerade auch darauf, ob er oder sie wirklich zu unseren Corporate Values und unserem familiären Miteinander passt.

Daher sind viele unserer Mitarbeiter auch deutlich länger als die agenturüblichen zwei bis drei Jahre bei uns. Da uns genau das wichtig ist, übernehmen wir unsere Trainees unbefristet als Junior Consultants.



## DAS SIND WIR

Oliver Schrott Kommunikation ist eine der führenden deutschen PR- und Kommunikationsagenturen. Unser Angebot orientiert sich an den Themen und

Lebenswelten einer modernen, globalen, digital vernetzten Gesellschaft. Für erfolgreiche Kommunikation und Dialoge mit allen Stakeholdern.

## DER EINSTIEG BEI UNS

OSK bietet verschiedene Ausbildungen und Einstiegs-möglichkeiten für Studienabsolventen an. So kannst Du in unserer Agentur on the Job oder zunächst mit einem Traineeship oder Volontariat beginnen. Was am besten passt, entscheiden wir in einem gemeinsamen Gespräch.

## UNSERE AUSBILDUNGSDAUER

Das Traineeprogramm dauert standardmäßig 18 Monate, kann je nach Deiner individuellen Entwicklung auf zwölf Monate verkürzt werden.

## UNSER STRUKTURIERTES EINSTIEGSPROGRAMM

### Grundlagen

- Agentur- und Medienmarkt, Kommunikationsdisziplinen
- Professioneller Kundenkontakt, Einblick in die Kundenberatung
- Steuern von Dienstleistern
- Kalkulation, Controlling von Kundenprojekten
- Wirtschaftlicher Gesamtkontext der Agentur, Grundregeln der Profitabilität
- Projekt- und Zeitmanagement, Zusammenarbeit im Team

### Rahmenbedingungen

- Regelmäßige Feedbackgespräche (zur fachlichen und persönlichen Weiterentwicklung)
- Fester Betreuer/Ansprechpartner
- Laufendes Feedback/Mentoring, mindestens monatlich
- Zusätzliche externe Seminare

### Fachspezifische Inhalte

- Grundlagen praxisrelevanter strategischer Planung/Konzeption
- Verständnis für integrierte Kommunikation und 360-Grad-Ansatz
- Übersicht über sämtliche Bereiche der Kommunikation
- Grundlagen Storytelling & Content Marketing (kanalübergreifend) sowie Kampagnen-Entwicklung und -Planung
- Maßnahmenplanung und -ausarbeitung
- Erlernen operativer Arbeit in der Kommunikation
- Umgang mit Texten, Bewertung von Textqualität (kanalunabhängig, intern und extern), Erstellen von Texten und anderen Inhalten
- Überblick über sowie professioneller Umgang mit Meinungsbildern, Multiplikatoren und Influencern (Journalisten/Blogger/YouTube-Influencer, Micro-Audiences etc.)
- Praxis der digitalen Kommunikation
- Kenntnis Medienbeobachtung und -analyse, Social Media Monitoring inkl. qualitativer Auswertungsmethoden/Kommunikationscontrolling
- Erstellen von Präsentationen, Dossiers und Analysen
- Vernetztes Arbeiten, Einbinden verschiedener Fach- und Leistungsbereiche

## SO LÄUFT UNSER TRAINING ON THE JOB

Du bist Teil eines Projektteams und von Anfang an dabei. Zunächst bearbeitest Du kleinere Aufgaben ohne direkten Kundenkontakt, hilfst bei Analysen und Recherchen, lernst die Kundenthemen und -inhalte genau kennen. Deine Kolleginnen und Kollegen

nehmen Dich an die Hand, binden Dich ein, erläutern Dir Hintergründe und Zusammenhänge. Im Laufe der Ausbildung wachsen die Verantwortung und der Anspruch der Projekte bzw. die Eigenständigkeit in der Bearbeitung.

## ANZAHL DER FORTBILDUNGSTAGE

Zehn Tage externe Fortbildung, sechs Tage intern.

## SONSTIGE ZUSATZLEISTUNGEN FÜR TRAINEES UND VOLONTÄRE

Jobticket, freie Getränke, Obstkorb.

## VERGÜTUNG

31.200 Euro brutto im Jahr.

## UNSER INVEST

Nach individuellem Bedarf.

## AUSBILDUNGSQUOTE

2,5 %

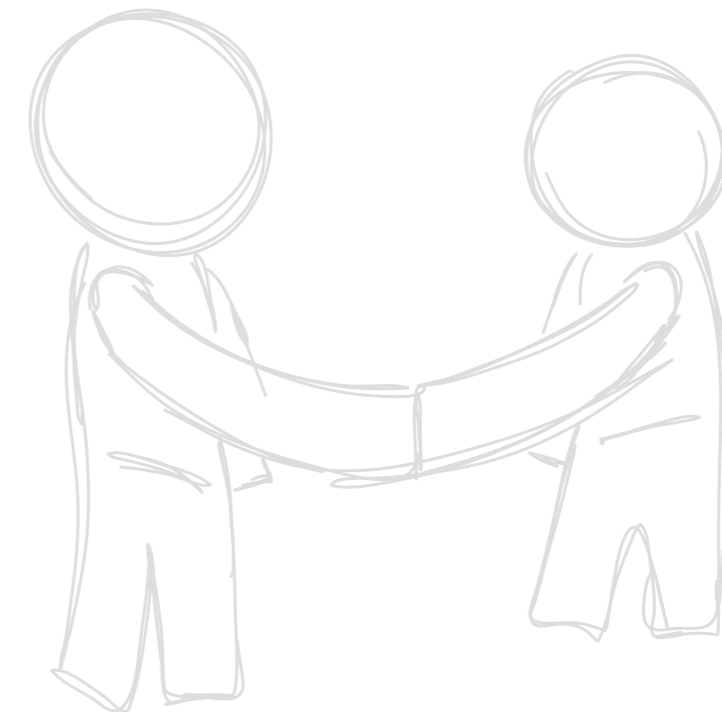

## DAS SIND WIR

Publik ist eine der führenden Kommunikationsagenturen in der Region Rhein-Neckar mit Sitz in Ludwigs-hafen am Rhein. Wir verstehen uns als Agentur für anspruchsvolle und kreative Kommunikation. Seit fast 20 Jahren unterstützen wir Unternehmen und Verbände bei der internen und externen Kommunikation, von der Konzeption bis zur Umsetzung. Wir sind Partner für die

strategisch ausgerichtete Unternehmens- und Marken-kommunikation – ob B2B oder B2C, print oder digital. Mit rund 30 Mitarbeitern aus den Bereichen Beratung und Kreation (plus Agenturhund Scotty) betreuen wir kleine und mittelständische Unternehmen ebenso wie international tätige Konzerne.

## DER EINSTIEG BEI UNS

Wir bieten Hochschulabsolventen mit einem Traineeship im Bereich PR und Social Media die Möglichkeit eines Einstiegs in die Welt der Kommunikation.

## WER IST BEI UNS RICHTIG?

Unser Traineeprogramm richtet sich an Hochschul-absolventen (Bachelor oder Master). Bestenfalls hast Du bereits durch das Studium und/oder Praktika und Studentenjobs erste Einblicke in die Unternehmens-kommunikation erhalten; entweder auf Agentur- oder

## UNSER STRUKTURIERTES EINSTIEGSPROGRAMM

Uns ist wichtig, dass Du als Trainee von Anfang an eine Bezugsperson hast. Sie fungiert unabhängig von Deiner Teamzugehörigkeit für die gesamte Zeit als Vertrauensperson. Neben dem Austausch mit Deiner Bezugsperson gibt es regelmäßige Update-Gespräche mit einem Teil der Geschäftsführung sowie dem zuständigen Teamleiter. Hier besteht die Möglichkeit, den Ausbildungsplan und bereits erlernte Inhalte zu betrachten und entsprechend zu steuern.

Allgemeine Ausbildungsinhalte unseres Traineeships umfassen unter anderem Projektverwaltung, Präsentationstechniken, Kreativitätstechniken, Kalkulation/Preissetzung, Erfolgskontrolle sowie Gesprächsführung.

Zu den fachspezifischen Ausbildungsinhalten gehören unter anderem klassische Medienarbeit mit Verteilererstellung/-pflege, Presseaussand, Messe-PR sowie Pressekonferenzen, Event-PR, Markenbildung/-positionierung, Employer Branding, Social Media Management und Magazinkonzeption/-erstellung.

## UNSERE AUSBILDUNGSDAUER

Dein Traineeship dauert zwischen 12 und 18 Monaten. Die Dauer des Programms ist abhängig von Deinen Vorkenntnissen. Wir machen nicht grundsätzlich Unterschiede zwischen Bachelor- und Masterabsolventen, sondern tauschen uns im gemeinsamen Gespräch mit Dir über die optimale Länge der Ausbildung aus.

auf Unternehmensseite. In den sozialen Medien fühlst Du Dich zu Hause und bringst bereits erste Texterfahrung mit. Außerdem solltest Du Spaß an konzeptuellem Denken, kreativen Prozessen und der Arbeit im Team haben.

Dafür umfasst das Traineeship interne Lernstationen, bei denen Berater aus dem Team Dir spezifische Themen in einer Workshopsituation näherbringen. Dazu zählen z.B. Storytelling, Schreibwerkstatt, Krisenplanspiel, Strategie/Konzept, Medientraining, Kreativtechniken.

Darüber hinaus lernst Du in einer technisch optimal ausgestatteten Umgebung den Umgang mit Planungs- und Projektmanagementtools, Redaktionssystemen, Datenbanken- und Monitoringtools. Mit externen Stationen, die sich nach Deinen Schwerpunkten und der Dauer Deines Traineeships richten, stellen wir sicher, dass Du nach dem Traineeship gut gerüstet bist für alle kommunikativen Herausforderungen.

## SO LÄUFT UNSER TRAINING ON THE JOB

Während Deines Traineeships erhältst Du Einblicke in alle Bereiche unserer Agentur und durchläufst in einem zuvor festgelegten Rhythmus die Teams Corporate Communications, Brand Strategy und Content Marketing. Dabei ist uns wichtig, dass Du von Anfang an mit anpackst und gemeinsam mit einem erfahrenen Berater konkrete Kundenaufgaben bearbeitest. Du darfst

und sollst möglichst schnell Verantwortung übernehmen. Aber bei allem gilt: Fragen, fragen, fragen, damit Du am Ende des Traineeships gut darauf vorbereitet bist, eigene Kunden zu übernehmen. Zusätzlich zu den einzelnen Teams, die Du bei Publik durchläufst, wirst Du innerhalb der einzelnen Projekte zudem intensiv mit der agentureigenen Kreation zusammenarbeiten.

## ANZAHL DER FORTBILDUNGSTAGE

Die internen und externen Fortbildungen/Stationen umfassen insgesamt rund 35 Tage.

## SONSTIGE ZUSATZLEISTUNGEN FÜR TRAINEES UND VOLONTÄRE

Wir bieten all unseren Mitarbeitern die Möglichkeit einer betrieblichen Altersvorsorge, die wir bezuschussen. Darüber hinaus gibt es immer gratis Wasser und Kaffee. Trainees haben die Möglichkeit, beim Verkehrsverbund ein vergünstigtes Ausbildungsticket zu erwerben.

## VERGÜTUNG

Die Vergütung liegt bei 27.000 € brutto im Jahr.

## AUSBILDUNGSQUOTE

In unserer Agentur beschäftigen wir höchstens zwei Trainees zur gleichen Zeit.

## INFOS ZUR ÜBERNAHME

Unser Ziel ist es grundsätzlich immer, nach Deinem Traineeship weiter zusammenzuarbeiten. Dafür überlegen wir gegen Ende der Ausbildung, in welchem Agenturbereich Du Dich am wohlsten fühlst und wo sich passende Aufgaben ergeben.



## DAS SIND WIR

segmenta ist eine inhabergeführte Agentur mit Sitzen in Hamburg und München. Ca. 90 Kommunikationsprofis aus PR, digitaler Kommunikation, Kreation und Strategie arbeiten für Kunden wie Facebook, Instagram, Fuchs, Ostmann, Bosch Siemens Hausgeräte, Schwartau und Iglo.

Für sie entwickeln wir integrierte PR-Konzepte und involvierende Social Media und Influencer Kampagnen, produzieren hochwertiges Bild- und Videomaterial,

sind Redakteure, Community Manager, Performance Spezialisten, Berater und kreative Masterminds. Immer mit dem Ziel, Inhalte, Kanäle und Technologien zu einer wirkungsvollen Kommunikation zu verbinden.

Unsere Konfis in Hamburg heißen Elbe und Övelgönne, womit Lage und Ausblick der Agentur perfekt beschrieben sind. Und obwohl Hunde bei uns nur selten zu Besuch sind, haben wir eine Kaffeemaschine, die mindestens genauso innig geliebt und gepflegt wird.

## DER EINSTIEG BEI UNS

Wir bieten zwei Traineeschwerpunkte an, PR & Communication und Digital & Social Media.

## UNSERE AUSBILDUNGSDAUER

Für alle, egal ob Vorerfahrung oder nicht, dauert das Traineeprogramm zwölf Monate.

## WER IST BEI UNS RICHTIG?

Unsere Trainees haben ein abgeschlossenes Hochschulstudium und erste Erfahrungen in der Kommunikationswelt. Welchen Studiengang sie absolviert haben, ist uns dabei nicht so wichtig – von Politik, Design, Kommunikationswissenschaft bis BWL oder Geologie, ganz egal. Hauptsache mit Leidenschaft für kreative und digitale Kommunikationslösungen.

Noch wichtiger als die Ausbildung ist uns aber der Mensch. Wir sind auf der Suche nach jungen Talenten, die Lust haben, Neues zu lernen, sich auszuprobieren, ihre Meinung sagen und im Team erfolgreich sein wollen. Denn bei uns zählt die beste Idee und nie das größte Ego.

## UNSER STRUKTURIERTES EINSTIEGSPROGRAMM

Wir starten das individuelle Trainee Programm mit einer persönlichen Ist-Analyse. Wo steht der/die Trainee, wie viel weiß er/sie schon, was möchte er/sie besonders lernen. Daraus basteln wir dann einen individuellen Ausbildungsplan, der sich an unseren vordefinierten Ausbildungsinhalten je Schwerpunkt orientiert.

Jede/-r Trainee wird von einem fachlichen und einem persönlichen Mentoren begleitet. Dabei setzen wir uns im Rhythmus von drei Monaten zusammen, um zu schauen, wie der Stand ist, welche Wünsche noch da sind, und in welche Richtung es fachlich weitergehen soll.

Gestartet wird in einem festen Kundenteam. Nach ein paar Monaten rotiert der/die Trainee in andere Teams, um einen umfassenden Überblick über verschiedene Kunden und Anforderungen zu bekommen.

Grundinhalte, die jeder/m Trainee vermittelt werden, sind zum Beispiel Präsentationstechniken, Beratung, Konzeption, Reporting, Briefings schreiben und Erfolgsmessung.

Je nach Schwerpunkten sind zusätzliche Inhalte zum Beispiel Influencer Marketing, Content Marketing, Advertising, Targeting oder auch Medienlandschaften, PR-Instrumente, Issue Management und Corporate Communication.

Das Ganze wird begleitet von einem Workshop-Programm, dem segmenta camp, in dem spezifische fachliche und persönliche Themen vermittelt werden. Hierzu zählen z. B. Social Media Management mit Schwerpunkt Community & Blogger Relations, Kalkulation, Zeitmanagement und strategische Planung.

## SO LÄUFT UNSER TRAINING ON THE JOB

Trainees übernehmen von Tag eins an Verantwortung für ihre Projekte. Dabei steht ihnen immer ein erfahrener Kollege zur Seite der erklärt, unterstützt und Orientierung gibt.

## ANZAHL DER FORTBILDUNGSTAGE

Das lässt sich pauschal nicht sagen, da wir individuell auf jeden Trainee eingehen und genau das richtige Paket schnüren. Aus- und Weiterbildung ist für uns ein Haltungsthema, daher möchten wir unseren Trainees so viele Gelegenheiten wie möglich bieten.

## UNSER INVEST

Unsere Trainees sitzen konstant mit ihren Ausbildern zusammen auf Projekten.

Jede/-r Trainee bekommt einen eigenen Laptop plus Geschäftstelefon.

## VERGÜTUNG

2.100 Euro brutto im Monat.

## AUSBILDUNGSQUOTE

Auf einen Trainee kommen bei uns 12 erfahrene Kollegen.

## SONSTIGE ZUSATZLEISTUNGEN FÜR TRAINEES UND VOLONTÄRE

HVV Zuschuss

Obst und Gemüse

Freie Getränke und Freitagsbier

Betriebliche Altersvorsorge

## INFOS ZUR ÜBERNAHME

Unser Ziel ist es, alle unsere Trainees als Junior PR Berater, Junior Social Media Manager oder je nach individuellem Schwerpunkt zu übernehmen. Dafür setzen wir uns ca. drei Monate vor Ende des Traineeships zusammen, um gemeinsam zu entscheiden, in welchen Bereich und welches Team es nach der Übernahme gehen kann.



# SERVICEPLAN Public Relations & Content

## DAS SIND WIR

Serviceplan Public Relations & Content gehört zu Serviceplan, der größten inhabergeführten Agenturgruppe Europas.

Wir sind eine bundesweit und international vernetzte PR- und Content-Agentur mit Büros in München, Berlin und Hamburg sowie Partneragenturen in ganz Europa.

Wir beraten Kunden aller Branchen in allen Bereichen der Kommunikation. Unsere Teams sind Experten für Produkt-, Marken- und Unternehmenskommunikation sowohl in digitalen wie in analogen Medien, insbesondere in den Bereichen Social Web und Content Marketing.

## DER EINSTIEG BEI UNS

Der klassische Ausbildungsweg bei uns, ist das 12-monatige Traineeship mit den Schwerpunkten des Performance-orientierten Content Marketings. Es ist der ideale Einstieg für Absolventen eines Masterstudiengangs.

## UNSERE AUSBILDUNGSDAUER

Das Traineeship bei Serviceplan PR & Content in Berlin dauert zwölf Monate.

## WER IST BEI UNS RICHTIG?

Wir freuen uns Berufseinsteiger zu finden, die ein Faible für strategisches, redaktionelles sowie strukturiertes Arbeiten haben und keine Scheu vor Tools und Big Data. Bei all den technisch anmutenden Fähigkeiten wünschen wir uns aber auch einen kommunikativen kreativen Kopf mit Schreibtalent. Zudem besitzen sie hohe soziale Kompetenzen wie Kommunikationsstärke,

Kontaktfreude und Empathie. Schließlich fordern wir von unseren Trainees auch eine gewisse Neugierde. Sich kontinuierlich weiterzubilden und am Puls der Zeit zu bleiben, ist eine wesentliche Voraussetzung für dieses Berufsbild. Bei uns finden Kommunikationswissenschaftler jeglicher Ausrichtung eine Heimat.

## UNSER STRUKTURIERTES EINSTIEGSPROGRAMM

Das Traineeship teilt sich in vier Trimester auf, pro Trimester fallen fest definierte Aufgaben an. Wissen und Fähigkeiten werden Schritt für Schritt erworben. Für eine optimale Lernkurve sind alle Aufgaben aufeinander abgestimmt, dazu findet alle drei Monate ein ausführliches Feedbackgespräch statt. Da der zwar umfangreiche Ausbildungsplan dennoch überschaubar bleiben soll, nutzen wir agile Methoden wie SCRUM und Kanban.

Mit diesem Programm verfolgen wir das Ziel, das recht unübersichtliche und indifferente Angebot im Content Marketing methodisch sinnvoll zu strukturieren, um es in eine effiziente und individuelle Ausbildung zu überführen.

Die Arbeit mit Maconomy und unserem CRM-System, eine Google- oder Hubspot-Zertifizierung sowie die bestehenden Angebote aus der Kooperation mit der

Steinbeis Hochschule und die Integration Week sind fester Bestandteil der Ausbildung zum Content Marketing Manager. Auch das Thema „Über-Creativity“ findet seinen Platz im Traineeship: So bieten wir unseren Trainees die Möglichkeit, individuelle Ownership-Projekte direkt in ihre Ausbildung einfließen zu lassen.

Innerhalb von nur zwölf Monaten möchten wir für unser Team einen Fachexperten im Content Marketing aufbauen können, denn der Bedarf aufseiten der Kunden ist da. Darüber hinaus wird dem Trainee ein Mentor für die gesamte Ausbildungszeit zur Seite gestellt, der die fachliche Betreuung sicherstellt.

# SERVICEPLAN Public Relations & Content

## SO LÄUFT UNSER TRAINING ON THE JOB

Unser Training on the Job wird in vier Phasen aufgeteilt:

- 1. Phase = Forming Phase
- 2. Phase = Storming Phase
- 3. Phase = Norming Phase
- 4. Phase = Performing Phase

Die 1. Phase wird typischerweise als Orientierung bezeichnet. Bei uns ist Forming der Teil des On-Boarding-Prozesses, bei dem der Trainee typischerweise mit dem allgemeinen Firmenwissen und den üblichen On-Boarding-Verfahren vertraut wird.

In der 2. Phase lernen unsere Trainees alle Details zu ihrer spezifischen Rolle, sie lernen die Kollegen kennen sowie die Workflows der Agentur. Phase 1 bis 2 umfasst die erste Arbeitswoche.

Die 3. Phase dauert bis zum sechsten Monat des Traineeships. Es ist die Zeit, in der sich ein Trainee zu-rechtfindet, gefordert und gefördert wird und Grundlagen der täglichen Arbeit verinnerlicht. Die selbstständige Arbeit startet und Aufgaben wie die Content Planung, Content Produktion, Textabnahmen und Qualitätssicherung, Autorenbriefing, Content Management sowie Recherche für Content-Marketing-Strategien werden übernommen.

Die 4. Phase startet ab dem siebenten Monat. Das Ziel in der Performing Phase ist es, die erlernte Basis zu festigen und weiteres Fachwissen aufzubauen. Ab jetzt können Aufgaben wie Projektkalkulation, konzeptionelle Arbeit, Sales und Upselling-Prozesse, Analysen und Erstellung von Reportings inkl. Auswertung der Ergebnisse, Kundenberatung und die Erlangung eines Zertifikates im Bereich Content Marketing angegangen werden.

## ANZAHL DER FORTBILDUNGSTAGE

Bei Serviceplan PR & Content ist jeder Tag ein Fortbildungstag – vom Geschäftsführer bis hin zum Praktikanten.

## VERGÜTUNG

Der Trainee erhält in den ersten sechs Monaten 1.700 Euro brutto und ab dem siebenten Monat 2.000 Euro brutto..

## SONSTIGE ZUSATZLEISTUNGEN FÜR TRAINEES UND VOLONTÄRE

Bei uns bekommt jeder Kollege die gleichen Zusatzleistungen, wie freie Getränke und Obst, Sportprogramme, einen Zuschuss für die betriebliche Altersvorsorge, und natürlich ein flexibles Arbeiten via Homeoffice.

## AUSBILDUNGSQUOTE

Grundsätzlich gibt es bei uns keine Ausbildungsquote, die wir einhalten müssen bzw. wollen. Viel entscheidender ist aus unserer Sicht die Perspektive bei Serviceplan PR & Content. Hier können wir mit Stolz festhalten, dass unser Management – Senioren und Direktoren – größtenteils aus Kollegen besteht, die entweder als Volontär oder gar als Praktikant bei uns eingestiegen sind.

## UNSER INVEST

In Sachen Ausbildungsinvest gibt es bei uns weder eine Mindest- noch eine Maximalgrenze. Hier schauen wir uns alles individuell an und gehen entsprechend auf die individuellen Bedürfnisse ein.

## INFOS ZUR ÜBERNAHME

Unsere Stärke ist es, Trainees im Laufe ihrer Ausbildung so gut zu entwickeln, dass sie bei Abschluss fest in den Kundenteams integriert sind und ihre Tätigkeit als Junior Berater mit eigenen Kunden fortsetzen können.

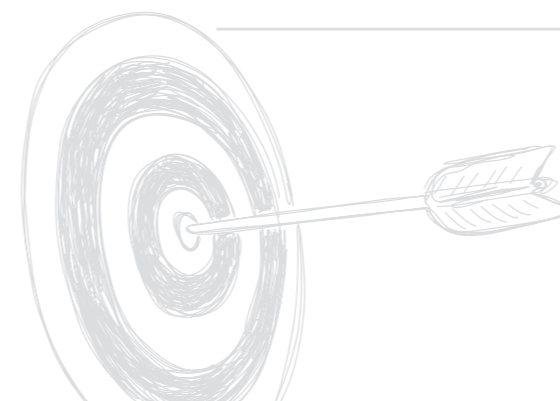

## DAS SIND WIR

Seit 1992 am Markt. Spezialisiert auf die Kommunikation von komplexen Themen. Für Großunternehmen und für Hidden Champions. Für Stiftungen und Genossenschaf-

ten. In guten und in schwierigen Zeiten. In Deutschland und weltweit. Büros mit beherrschendem Blick über das schöne Stuttgart. 20 Mitarbeiter. Zwei Bürohund-

## DER EINSTIEG BEI UNS

Dein Einstieg bei uns erfolgt in der Regel über ein Traineeship.

## UNSERE AUSBILDUNGSDAUER

Dein Traineeship dauert in der Regel 15 Monate, kann je nach Abschluss (Master / Bachelor) oder Art des Studiums und abhängig von Praxiserfahrung durch Praktika oder freie Tätigkeiten verkürzt werden.

## UNSER STRUKTURIERTES EINSTIEGSPROGRAMM

Als Trainee hast Du einen festen Paten (Mentor), regelmäßige Feedbackgespräche, externe Hospitanzen (z. B. in Verlag, Redaktion, Werbeagentur, Pressestelle – abhängig von Deinen bisherigen Praxiserfahrungen). Optional bieten wir Dir eine Hospitanz in einer unserer 20+ internationalen Partneragenturen. Selbstverständlich sind Besuche von Fachmessen, relevanten Veranstaltungen usw. Wir bieten Dir:

### Allgemeine Ausbildungsinhalte:

- Konzeptionsmethoden
- Kreativtechniken
- Präsentationstechniken
- Management-Tools
- Kalkulation/Kapazitätsplanung

## WER IST BEI UNS RICHTIG?

Bei Symptra bist Du richtig, wenn Du Dir vorstellen kannst, dass komplexe Themen aus Maschinen- und Anlagenbau, IT, Automotive und Forschung spannender sein können als die aus Touristik, Lifestyle und Fashion.

### Fachspezifische Ausbildungsinhalte/Spezialisierungen:

- PR-Instrumente
- Content-Entwicklung und -Distribution
- Planung und Evaluation
- Markt-/Industriekenntnisse
- Steuerung externer Dienstleister
- Lead-Position im internationalen Netzwerk

### Fortbildungsinhalte:

nach individuellem Bedarf (z. B. Projektmanagement) und Teilnahme an agenturweiten Fortbildungen (z. B. Erweiterung Methoden-Toolbox durch Design Thinking usw.)

## SO LÄUFT UNSER TRAINING ON THE JOB

Wir bieten Dir die Mitarbeit in möglichst allen Kundenteams; idealerweise übernimmst Du einen ersten eigenen Kunden (mit Unterstützung von erfahrenen Kollegen). Dein Verantwortungslevel steigt sukzessive

und nach Deinen individuellen Fähigkeiten und Interessen im Laufe Deines Traineeships. Selbstverständlich bist Du bei uns immer in alle Aktivitäten der Agentur eingebunden.

## ANZAHL DER FORTBILDUNGSTAGE

Intern: einen Tag pro Monat.

Extern: ein bis zwei Wochen pro Jahr.

## VERGÜTUNG

24.000 Euro brutto pro Jahr.

## SONSTIGE ZUSATZLEISTUNGEN FÜR TRAINEES UND VOLONTÄRE

Wir bieten zum Beispiel einen Zuschuss zum Mittagessen, freie Getränke, Obstkorb/Snacks, Zuschuss zum Sportprogramm (z. B. Stadtlauf).

## UNSER INVEST

Wir investieren gerne Zeit, Wissen und bares Geld, denn ...

## INFOS ZUR ÜBERNAHME

... idealerweise übernehmen wir alle Trainees, und zwar als Junior Consultant.

## AUSBILDUNGSQUOTE

Ein bis zwei Trainees bei 16-18 erfahrenen Kollegen.



## DAS SIND WIR

Weber Shandwick Deutschland findest Du in Berlin, Frankfurt/Main, Köln und München. Gemeinsam mit unseren Schwesteragenturen dna, current global, Flipside und KRC sowie unseren Partnern der Interpublic Group beraten wir Unternehmen und Organisationen in allen Fragen integrierter und spezialisierter Kommunikation – auf lokaler, nationaler und internationaler Ebene.

Wir haben flache Hierarchien, tiefe Kaffeetassen und alle ein Leben nach der Arbeit. Vertrauen, Flexibilität und der Wille, die Extrameile zu gehen, sind Basis unserer Kultur.

Mit über 125 Agentur- und Netzwerkstandorten in mehr als 80 Ländern, namhaften Kunden, Auszeichnungen für herausragende Kommunikationsprojekte, HR Excellence und als bester Arbeitgeber ist Weber Shandwick nicht nur eines der weltweit größten Kommunikationsnetzwerke, sondern auch eines der erfolgreichsten.

## DER EINSTIEG BEI UNS

Wir bieten Hochschulabsolventen aller Abschlüsse ein Traineeship im Bereich Kommunikation und Public Relations.

## WER IST BEI UNS RICHTIG?

Wir suchen Bachelor- und Master-Absolventen mit hoher Affinität zu strategischer Kommunikation, Social Media, Digital Content.

## UNSER STRUKTURIERTES EINSTIEGSPROGRAMM

Bei Weber Shandwick lernst Du als Trainee unter anderem:

### PR Basics:

- Editorial
- Media Relations
- Strategie
- Konzeption
- Präsentation
- Projektmanagement
- Kundenberatung

### und Specialist Knowledge aus einer unserer Communities:

- Client Experience (Kundenberatung/-führung, Projektmanagement, ...)
- Integrated Media (Media Relations, Platform Strategy, Community Management, Influencer Marketing, Paid Planning & Buying, ...)
- Insights (Markt- und Meinungsforschung, Planung, Evaluation)
- Content (Copy, Editorial, Integrated Production, ...)

## UNSERE AUSBILDUNGSDAUER

Unser Traineeship dauert 15 Monate. Du hast bereits ein Praktikum bei Weber Shandwick gemacht oder verfügst über Berufserfahrung? Dann lass uns über die Möglichkeit einer Verkürzung sprechen.

Auch Quereinsteiger aus medizinischen, technischen, betriebswirtschaftlichen, sozialen oder anderen Fachrichtungen sind bei entsprechender Eignung herzlich willkommen.

### Dein Traineealltag besteht aus

- der Mitarbeit an Kundenprojekten und Training on the Job
- Seminaren und Webinaren speziell für Trainees
- Angeboten der Weber Shandwick Academy
- einer einwöchigen Hospitanz in einer Interpublic Partneragentur
- einer Abschlusspräsentation

### Du bist nie allein. Jede/-r Trainee bekommt von uns

- eine/-n persönliche/-n Mentor/-in
- ein strukturiertes Onboarding
- ein Trainee-Booklet mit allen Inhalten Deines Traineeships und zur Dokumentation von Lernerfolgen
- regelmäßiges, ausführliches Feedback zu Deiner Performance und zukünftigen Erwartungen
- eine verantwortungsvolle Rolle in bestehenden Kundenberaterenteams

## SO LÄUFT UNSER TRAINING ON THE JOB

Unter Berücksichtigung Deiner Vorkenntnisse wirst Du von Anfang an in Kundenprojekte eingebunden, übernimmst Verantwortung für kleinere Projekte, bist Teil des Beraterteams und stehst ggf. regelmäßig in Kontakt mit Deinem Kunden. Dein/-e Mentor/-in, aber

auch alle anderen Kollegen/-innen stehen Dir dabei mit Rat und Tat zur Seite. In regelmäßigen Feedback-Gesprächen kannst Du Deine Erfahrungen reflektieren, Herausforderungen diskutieren und Wünsche, etwa zu besonderen Lerninhalten, adressieren.

## ANZAHL DER FORTBILDUNGSTAGE

Wir versuchen, unsere Fortbildungen stets in den Beratungsalltag zu integrieren. Daher bieten wir zahlreiche Halbtags- oder Stunden-Seminare an. Zusammengekommen machen die Fortbildungen durchschnittlich circa 19 volle Arbeitstage aus, zzgl. der engen On-the-Job-Betreuung durch Deine/-n persönliche/-n Mentor/-in.

## VERGÜTUNG

Alle Trainees bekommen bei uns ein einheitliches Gehalt in Höhe von 24.000 Euro brutto im Jahr.

## UNSER INVEST

Du bekommst Deinen persönlichen Zugang zu LinkedIn Learning, einer Online-Video-Datenbank mit mehreren Tausend Tutorials zur Entwicklung Deiner Hard- und Soft-Skills. Darüber hinaus wirst Du mit moderner IT-Technik wie Laptop und Office 365 ausgestattet, die Dir ein standortunabhängiges Arbeiten ermög-

## SONSTIGE ZUSATZLEISTUNGEN FÜR TRAINEES UND VOLONTÄRE

Als Trainee bei Weber Shandwick erhältst Du

- jeden Monat 40 Euro für Deine Trainee-Shopping-Esensskarte
- Freigetränke
- frisches Obst
- 1x im Monat Teamfrühstück
- Mitarbeiterangebote in ausgewählten Onlineshops
- ermäßigte ÖPNV-Tickets (abhängig vom Standort)

lichen. Für fachliche, organisatorische oder auch ganz persönliche Fragen zu Deiner Ausbildung und Entwicklung stehen Dir neben Deiner Mentorin bzw. Deinem Mentor jederzeit unsere Experten aus den Practices und der HR-Abteilung zur Verfügung.

## AUSBILDUNGSQUOTE

Im Durchschnitt kommen auf eine/-n Trainee acht erfahrene Kollegen/Kolleginnen.

## INFOS ZUR ÜBERNAHME

Unser Anspruch ist, unsere Trainees so zu qualifizieren, dass sie nicht nur für uns, sondern auch für jeden anderen Arbeitgeber einen echten Mehrwert darstellen. Wer im Traineeship die Extrameile geht, wird auf jeden Fall übernommen.

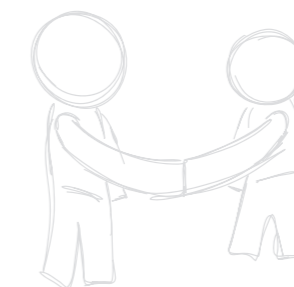



**VOLONTARIAT**  
**SCHWERPUNKT**  
**REDAKTION**

## DAS SIND WIR

HEINRICH Kommunikation ist eine inhabergeführte PR-Agentur mit einem hoch qualifizierten und kreativen Team. Das Leistungsspektrum umfasst die strategische Kommunikationsberatung sowie die Realisierung von Medienarbeit, Corporate Publishing, PR-Veranstaltungen, Digital Media und PR-Kampagnen. Ein weiterer Schwer-

punkt liegt auf der CSR-Strategieberatung und der CSR-Kommunikation. Wir arbeiten branchenübergreifend und haben besondere Erfahrungen in den Bereichen Automotive, Banken, Bau, Food, Kultur und SHK. Die PR-Agentur ist seit 1999 am Markt und beschäftigt derzeit zehn Mitarbeiter/-innen am Standort Ingolstadt.

## DER EINSTIEG BEI UNS

Der Einstieg bei uns erfolgt über ein Volontariat oder alternativ – je nach Vorbildung – als Training on the Job.

## UNSERE AUSBILDUNGSDAUER

Das Volontariat dauert regulär 18 Monate. Je nach Vorerfahrung – zum Beispiel durch Praktika oder freie Tätigkeiten – ist eine individuelle Verkürzung möglich.

## WER IST BEI UNS RICHTIG?

Du hast ein abgeschlossenes Studium (vorzugsweise Journalismus, Kommunikation, Marketing oder BWL) und suchst jetzt einen spannenden Einstieg ins Agenturleben. Dein Ziel ist es, ein erfolgreicher Kommunikationsberater zu werden. Du hast während des Studiums bereits erste Erfahrungen gesammelt und verschiedene Praktika absolviert. Du bist aufge-

schlossen, kreativ, motiviert, begeisterungsfähig, hast eine gute Schreibe und die Fähigkeit, Dich schnell in verschiedenste Themen einzudenken. Du lebst Social Media und gehst routiniert mit allen Office-Anwendungen um. Wer es als Chance erkennt, von jahrelanger Erfahrung zu profitieren und das mit dem Wissen von heute kombiniert, der ist bei uns genau richtig.

## UNSER STRUKTURIERTES EINSTIEGSPROGRAMM

Das Aufgabengebiet ist vielfältig und umfasst Konzeption/Strategien, Medienarbeit, Publishing, PR-Fachveranstaltungen und Digital Media. Wir setzen auf ein festes Mentorenprogramm sowie regelmäßige und strukturierte Feedbackgespräche.

Betriebliche Aus- und Weiterbildung: Unsere HEINRICH Akademie bietet ein jährlich aktualisiertes internes und externes Fortbildungsprogramm.

## SO LÄUFT UNSER TRAINING ON THE JOB

Du unterstützt unser Team bei der Ideenfindung, Konzeption und Durchführung der beauftragten PR-Aktivitäten. Du hast schnell alle Chancen,

Verantwortung zu übernehmen und in den direkten Kundenkontakt zu kommen.

## ANZAHL DER FORTBILDUNGSTAGE

Die Anzahl der Tage ist nicht festgelegt. Sie richtet sich nach dem individuellen Bedarf und der Eigeninitiative des Volontärs.

## UNSER INVEST

Volontäre genießen bei uns keinen Sonderstatus, sondern sind vollwertige Mitglieder unseres Teams. Es stehen Dir ein Mentor sowie Deine Kollegen und vor allem die Geschäftsführung mit aller Erfahrung jederzeit zur Seite. Nutze die Chancen.

## VERGÜTUNG

Das Jahresgehalt beträgt 24.000 Euro.

## AUSBILDUNGSQUOTE

2:1: Vier erfahrene Berater kümmern sich um einen bis zwei Volontäre.

## SONSTIGE ZUSATZLEISTUNGEN FÜR TRAINEES UND VOLONTÄRE

Kostenfreie Getränke für alle Mitarbeiter, Bahncard 50 ab der ersten Dienstreise, Vertrauensarbeitszeit, Zeitschriften-Abonnement, Mitarbeiterrabatte bei ausgewählten Partnern, Dienst-Handy.

## INFOS ZUR ÜBERNAHME

Allen Volontären sichern wir bei entsprechender Leistung die Übernahme nach dem Volontariat in die Position eines Junior Beraters zu.





## DAS SIND WIR

insignis ist eine stetig wachsende, aufstrebende Agentur für Kommunikation mit Sitz im Herzen Hannovers. Seit unserer Gründung 2004 sind strategische PR-Beratung und die Umsetzung von Pressearbeit, Print, digitaler Kommunikation und Events unsere Schwerpunkte. Für politische Kommunikation ist unser Büro in Berlin zuständig. 2017 wurde die Eventagentur Hill + Ohrt zugekauft.

Wir arbeiten u. a. für Aurelis Real Estate GmbH & Co. KG, Axon Public Safety Germany SE, BASF Catalysts Germany GmbH, Delticom AG, expert SE, HonorarKon-

zept GmbH, Mittelständische Beteiligungsgesellschaft mbH, Niedersächsische Bürgschaftsbank, Saint Gobain Formula GmbH, TenneT TSO GmbH, Volkswagen AG und Swiss Life AG.

Wir sind eine wilde Mischung aus Jung und etwas weniger jung, konservativ und flippig, abgehoben und bodenständig, lustig und sehr lustig.

Komm zu uns, wenn Du Dich mit uns gemeinsam weiterentwickeln willst.

## DER EINSTIEG BEI UNS

Volontariat.

## UNSERE AUSBILDUNGSDAUER

24 Monate dauert Dein Volontariat bei insignis in der Regel. Ob es möglich ist, das Volontariat zu verkürzen, entscheiden wir individuell, basierend auf Deinen bisherigen Erfahrungen und Qualifikationen.

## UNSER STRUKTURIERTES EINSTIEGSPROGRAMM

Wir erstellen gemeinsam einen individuellen Ausbildungsplan, um die inhaltlichen Themen vertieft auszubilden, die Dich am meisten interessieren. PR-Konzeptionierung, Social Media, Public Affairs oder Events: Gemeinsam definieren wir die konkreten Inhalte.

## WER IST BEI UNS RICHTIG?

Du solltest Dein Studium (Master) mit guten Noten abgeschlossen haben. Kommunikationswissenschaften oder Geisteswissenschaften sind am besten für einen Einstieg in die PR geeignet. Wenn Du weltoffen, neugierig und interessiert an Wirtschafts- und Gesellschaftsthemen bist, ist insignis genau der richtige Arbeitgeber für Dich. Wir mögen Menschen, die klar denken und reden können, die auch mal abseits der Wege unterwegs sind, mit Humor, Herz, Verstand.

Regelmäßige Feedbackgespräche und Jour Fixes sind fester Bestandteil unserer internen Kommunikation.



## SO LÄUFT UNSER TRAINING ON THE JOB

In Deinem Volontariat lernst Du alle Facetten ganzheitlicher Unternehmenskommunikation kennen. Du bist im Tagesgeschäft in ein Team eingebunden und erledigst alle Tätigkeiten, die in einer PR-Agentur möglich sind. Du begleitest uns auf Events und Meetings, erstellst Kommunikationskonzepte, arbeitest mit der Grafik

zusammen und verfasst Texte für Journale, Mitarbeitermagazine oder für die Pressearbeit. Wir freuen uns über kreative Denker, die auch mal andere Wege gehen.

Du kommst in direkten Kontakt mit unseren Kunden. Nach und nach übertragen wir Dir mehr Verantwortung.

## ANZAHL DER FORTBILDUNGSTAGE

Je nach gewählter Vertiefung und Vorkenntnissen zwischen zehn und 20 Tagen für externe Seminare.

## VERGÜTUNG

Deine monatliche Vergütung entspricht dem Branchenstandard.

## SONSTIGE ZUSATZLEISTUNGEN FÜR TRAINEES UND VOLONTÄRE

Vitamin C: Mit unserem Obstkorb im Büro leisten wir einen Beitrag zu einem Baumpflanzprojekt in Afrika. Über 50 Obstbäume werden dort pro Jahr von uns finanziert. Gesunde Mitarbeiter sind gute Mitarbeiter!

Für Erfrischung sorgt außerdem eine Menge Kaffee und Wasser für alle.

Außerdem erhält bei uns jeder eine Kreditkarte, auf die monatlich etwas eingezahlt wird.

## UNSER INVEST

Dein Mentor nimmt sich immer Zeit für Dich, ihr arbeitet sehr eng zusammen. Zusätzlich gibt es regelmäßige Feedbackgespräche und interne Jour Fixes. Bei Bedarf können auch interne Schulungen mit Deinem Mentor stattfinden. Ein enger Austausch mit den anderen Kollegen gehört selbstverständlich auch dazu.

## AUSBILDUNGSQUOTE

Insgesamt beschäftigt insignis aktuell 16 feste Mitarbeiter. Hinzu kommen in der Regel ein oder zwei Volontäre.

## INFOS ZUR ÜBERNAHME

Wir versuchen stets unsere Volontäre im Anschluss an ihre Ausbildung zu übernehmen. Ein Einstieg erfolgt bei uns als Junior PR-Berater.

## DAS SIND WIR

Wir sind eine Kommunikationsagentur für gesellschaftspolitische und sensible Themen. Uns gibt es bereits seit 35 Jahren. Zuerst waren wir in Bonn beheimatet. Heute haben wir unseren Sitz im

Berliner Regierungsviertel – ganz nah dran an Politik und Medien. Wir sind Teil der SEC Gruppe mit Partneragenturen in Europa, Südamerika, im Nahen Osten und in Asien.

## DER EINSTIEG BEI UNS

Bei uns steht Training on the Job im Mittelpunkt: Unsere Volontäre sind vom ersten Tag an eingebunden in die Kundenbetreuung. Sie erlernen so die Grundlagen, die zukünftige Kommunikationsprofis brauchen. Fortbildungseinheiten in der Agentur und der internationalen SEC-Akademie runden die Ausbildung ab.

## UNSERE AUSBILDUNGSDAUER

Unsere Volontariate sind auf zwölf Monate angelegt. Voraussetzung ist ein abgeschlossenes Hochschulstudium (Master oder Bachelor) und erste Erfahrungen in der PR oder im Journalismus.

## WER IST BEI UNS RICHTIG?

Bei uns ist richtig, wer sich für politische und gesellschaftliche Themen interessiert und diese auch in seiner täglichen Arbeit begleiten und mitgestalten möchte. Wichtig ist Neugierde, Mitdenken und Spaß an immer wieder neuen Themen. Wer sich schnell in neue Sachgebiete einarbeiten und diese durch hohe Textsicher-

heit auf den Punkt bringen kann, und wer dabei gerne im internationalen Umfeld arbeitet, findet bei uns sein Spielfeld. Unsere Themen erfordern Fingerspitzengefühl, Genauigkeit und die Lust, den Dingen auf den Grund zu gehen. Wir verstehen uns als Partner unserer Kunden und machen ihre Themen und Ziele zu unseren.

## UNSER STRUKTURIERTES EINSTIEGSPROGRAMM

Volontäre bei Kohl PR erhalten eine Rundumausbildung. Medienarbeit, Themen- und Textentwicklung, Strategieentwicklung, New Business und Pitchbegleitung gehören ebenso dazu, wie die Konzeption von Stakeholderprogrammen, Issue-Management und Krisenkommunikation, Social Media Management und politische Kommunikation.

Wir organisieren regelmäßig Trainingssessions, die im Team entwickelt und durchgeführt werden. Die SEC-Akademie veranstaltet mehrmals im Jahr Trainings im Netzwerk mit internationalen Kollegen zu Themen wie Public Affairs, Medienarbeit und PR, Social Media und Krisenkommunikation. Das internationale Intranet

der SEC Gruppe bietet darüber hinaus jede Menge Best Practice Cases der Partneragenturen weltweit. Eigene Themengruppen tauschen sich aus und geben Tipps und Anregungen rund um New Business, Strategie, Marketing, PR und (digitale) Public Affairs. Jeder Volontär ist dem Netzwerk angeschlossen und kann sich mit Kollegen aus allen Teilen der Welt verbinden und austauschen.

Wir begleiten unsere Volontäre als Team mit individuellen Feedbackgesprächen und themenbezogenen Einzel-Coachings, wie zum Beispiel Kommunikations- und Texttrainings.

## SO LÄUFT UNSER TRAINING ON THE JOB

Zu Beginn des Volontariats erfolgt ein umfassendes Onboarding, bei dem wir Dich gründlich in die Themen unserer Kunden einführen und Du unser Agenturleben kennlernst. Als Volontär erhältst Du von Beginn an Deine eigenen Projekte und arbeitest eng mit den Projektleitern auf ein bis zwei festen Kundenetats zusammen.

Gemeinsam achten wir darauf, dass Du alle in unserem Volontariats-Fahrplan definierten Themenfelder kennlernst und am Ende des Volontariats Erfahrungen in den Bereichen Stakeholder- und Krisenkommunikation, Textentwicklung, Medienarbeit, Beratung, Projektmanagement und Etatkontrolle sowie New Business gesammelt hast.

## ANZAHL DER FORTBILDUNGSTAGE

Es sind im Schnitt acht bis zehn Fortbildungstage, die interne Agentur-Sessions, Trainings der SEC-Akademie und individuelle Coachings umfassen.

## SONSTIGE ZUSATZLEISTUNGEN FÜR TRAINEES UND VOLONTÄRE

30 Tage Urlaub und Home-Office-Möglichkeit.

## VERGÜTUNG

Überdurchschnittliche Bezahlung.

## AUSBILDUNGSQUOTE

1:6

## INFOS ZUR ÜBERNAHME

Unser Ziel ist es, unsere Volontäre als Junior Berater zu übernehmen. Darauf arbeiten wir bereits während des Volontariats gemeinsam hin.



# KOOB Agentur für Public Relations

## DAS SIND WIR

KOOB hat seine Wurzeln in der Presse- und Öffentlichkeitsarbeit. Professionelles journalistisches Arbeiten gehört seit jeher zu unseren Stärken.

## DER EINSTIEG BEI UNS

Im redaktionellen Bereich von KOOB kannst Du als Volontär einsteigen und Dich zum PR-Redakteur ausbilden lassen.

## WER IST BEI UNS RICHTIG?

Du bist bei uns richtig, wenn Du Spaß am Schreiben in unterschiedlichen Stilformen für verschiedenste klassische und digitale Formate hast. Bei uns begegnen Dir Aufgabenstellungen querbeet durch spannende Branchen und Zielgruppen. Für Dein Volontariat hast Du bereits durch ein Praktikum und/oder freie Mitarbeit bei Print- oder Online-Medien erste Erfahrungen gesammelt. Da Dein Wissensdurst noch nicht gestillt ist, möchtest Du bei uns den Beruf des PR-Redakteurs volle Pulle lernen.

## UNSERE AUSBILDUNGSDAUER

Das Volontariat ist auf 24 Monate angelegt. Hast Du das schneller drauf, können wir darüber reden und die Ausbildung verkürzen. 18 Monate müssen es aber mindestens sein, weil ansonsten das Volontariat nicht allgemein anerkannt wird.

## UNSER STRUKTURIERTES EINSTIEGSPROGRAMM

Im Rahmen Deines Volontariats begleiten Dich alte Hasen als feste Ansprechpartner. Auf regelmäßige Feedbackgespräche legen wir Wert. Bei uns werden Volontäre nicht in der Redaktionsstube eingeschlossen, sondern dürfen nach Einarbeitung sehr gerne auch bei Projekten vor Ort und bei Kundengesprächen dabei sein.

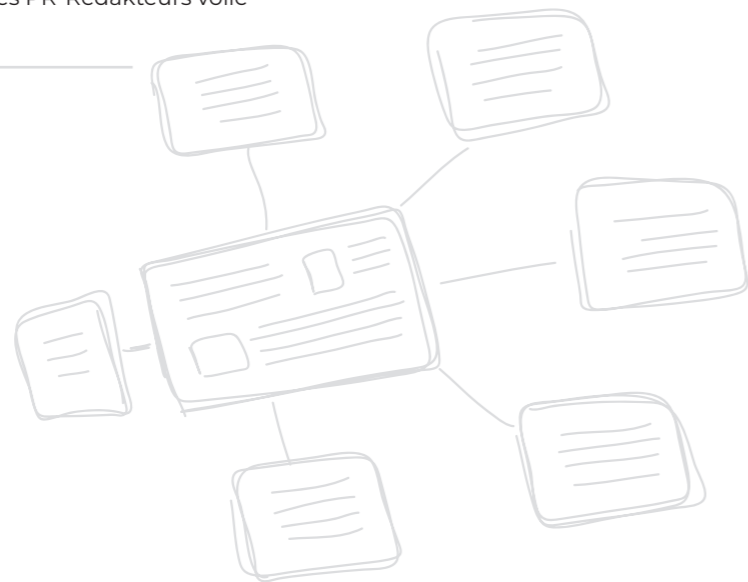

# KOOB Agentur für Public Relations

## SO LÄUFT UNSER TRAINING ON THE JOB

Von der klassischen Pressearbeit über Social Media und Influencer Relations bis hin zum Corporate Publishing übernimmst Du abwechslungsreiche Jobs in einem festen Team. Du bist Teil der Ideenfindung in Brainstormings und begleitest die gesamte Projektabwicklung.

Wir zeigen Dir, wie Du relevanten Content recherchierst und daraus zielgruppengerechte Texte für unterschiedliche Medien erstellst. Dazu gehören auch professionelle Briefings und die Abstimmungsprozesse mit unseren Kunden.

## ANZAHL DER FORTBILDUNGSTAGE

Fester Bestandteil Deiner Ausbildung ist ein anerkannter Volontariatskurs bei einem Fachverlag oder einer Mediengruppe in unserer Region. Der Kurs dauert in der Regel zwei mal zwei Wochen oder wird vierwöchig en bloc abgehalten.

## SONSTIGE ZUSATZLEISTUNGEN FÜR TRAINEES UND VOLONTÄRE

Du nimmst im Rahmen eines Volontariats an den „KOOB Sessions“ teil. Sie finden ca. im Monats-Turnus statt. Zu aktuellen Kommunikationsthemen referieren in- und externe Trainer. Darüber hinaus bist Du Teil unserer „Blue Hour“ und „AgenTOUR“, die Du im

## VERGÜTUNG

Die Vergütung orientiert sich an den üblichen Branchenstandards. Du meinst, Du hättest mehr verdient? Sprich mit uns!

Rahmen interner Teams mitgestalten kannst. Es spricht übrigens nichts gegen eine kleine oder größere Laufrunde im Naturschutzgebiet vor unserer Haustür. Nach einer solch schweißtreibenden Mittagspause gibt es nichts Schöneres als eine erfrischende Dusche.

## UNSER INVEST

Es stehen Dir kontinuierlich erfahrene Redakteure als feste Ansprechpartner zur Seite. Abgerundet wird die Ausbildung durch einen anerkannten Volontariatskurs (s. o.) und durch interne Schulungen im Rahmen der „KOOB Sessions“.

## AUSBILDUNGSQUOTE

Im Schnitt kommen auf einen Volontär ungefähr vier erfahrene Kollegen im redaktionellen Bereich.

## INFOS ZUR ÜBERNAHME

Hat alles gepasst, werden unsere Volontäre als Jung-Redakteure übernommen.

## DAS SIND WIR

Oliver Schrott Kommunikation ist eine der führenden deutschen PR- und Kommunikationsagenturen. Unser Angebot orientiert sich an den Themen und

Lebenswelten einer modernen, globalen, digital vernetzten Gesellschaft. Für erfolgreiche Kommunikation und Dialoge mit allen Stakeholdern.

## DER EINSTIEG BEI UNS

OSK bietet verschiedene Ausbildungen und Einstiegs-möglichkeiten für Studienabsolventen an. So kannst Du in unserer Agentur on the Job oder zunächst mit einem Traineeship oder Volontariat beginnen. Was am besten passt, entscheiden wir in einem gemeinsamen Gespräch.

## UNSERE AUSBILDUNGSDAUER

Das Volontariat dauert standardmäßig 24 Monate, wird aber individuell angepasst – in Abhängigkeit von Deinen Fach- und Vorkenntnissen, Deiner Eignung und auch Deinen praktischen Erfahrungen. Je nachdem, wie Deine Entwicklung bei uns verläuft, kann Dein Programm auch verkürzt werden.

## WER IST BEI UNS RICHTIG?

Absolventen, die was lernen, bewegen und erreichen möchten, und die unsere Werte teilen: Vertrauen, Wertschätzung, Kontinuität.

Echte Persönlichkeiten mit sozialer Kompetenz und Leistungsbereitschaft, die ein abwechslungsreiches Umfeld suchen, in dem es auch mal hoch hergeht.

Junge und begeisterungsfähige Menschen, die eigenverantwortlich und selbstbestimmt, aber immer als Teil eines Teams arbeiten möchten. Die akzeptieren, dass die Kolleginnen und Kollegen mit mehr Berufserfahrung meistens auch eher wissen, was unsere Kunden und wir brauchen. Interesse an Mobilitätsthemen und technischen Inhalten hilft sicher auch.

## UNSER STRUKTURIERTES EINSTIEGSPROGRAMM

### Allgemeine Inhalte

- Überblick PR-Texte und Content-Formate, Kanäle und Plattformen
- Owned-Earned-Paid, Zusammenspiel von traditionellen und neuen Medienformaten
- Professioneller Kundenkontakt
- Projekt- und Zeitmanagement
- Zusammenarbeit im Team

### Rahmenbedingungen

- Regelmäßige Feedbackgespräche
- Fester Betreuer/Ansprechpartner
- Ein vier- bis sechsstündiges Seminar alle zwölf Wochen
- Eine Stunde Text-Feedback/Mentoring pro Woche
- Zusätzliche externe Seminare zum journalistischen Handwerk bei der ABP

### Fachspezifische Inhalte

- Modul 1: Recherche und Erschließen von Inhalten
- Modul 2: Textliche Darstellungsformen in der Unternehmenskommunikation
- Modul 3: Kreatives Schreiben
- Modul 4: Redigieren
- Modul 5: Contentformate
- Modul 6: Kundenberatung/-betreuung, Projektorganisation

## SO LÄUFT UNSER TRAINING ON THE JOB

Du bist Teil eines Projektteams und von Anfang an dabei. Zunächst bearbeitest Du kleinere Aufgaben ohne direkten Kundenkontakt, hilfst bei Analysen und Recherchen, lernst die Kundenthemen und -inhalte genau kennen. Deine Kolleginnen und Kollegen

nehmen Dich „an die Hand“, binden Dich ein, erläutern Dir Hintergründe und Zusammenhänge. Im Laufe der Ausbildung wachsen die Verantwortung und der Anspruch der Projekte bzw. die Eigenständigkeit in der Bearbeitung.

## ANZAHL DER FORTBILDUNGSTAGE

15 Tage externe Fortbildung, mind. zehn Tage intern.

## UNSER INVEST

Nach individuellem Bedarf.

## VERGÜTUNG

24.700 Euro brutto im ersten Jahr.  
28.600 Euro brutto im zweiten Jahr.

## AUSBILDUNGSQUOTE

2,5 %

## SONSTIGE ZUSATZLEISTUNGEN FÜR TRAINEES UND VOLONTÄRE

Jobticket, freie Getränke, Obstkorb.

## INFOS ZUR ÜBERNAHME

Bislang haben wir alle Volontäre übernommen, als Redakteur.

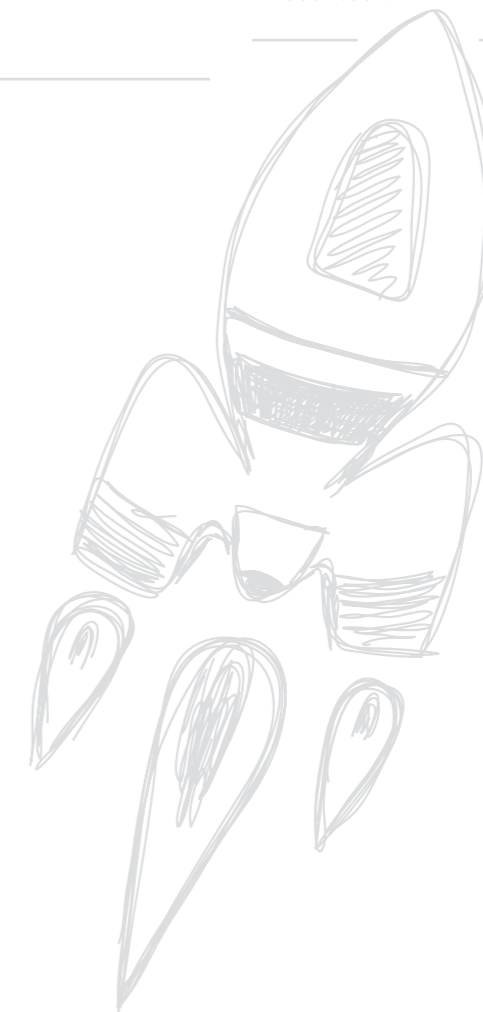

# SERVICEPLAN Public Relations & Content

## DAS SIND WIR

Serviceplan Public Relations & Content gehört zu Serviceplan, der größten inhabergeführten Agenturgruppe Europas.

Wir sind eine bundesweit und international vernetzte PR- und Content-Agentur mit Büros in München, Berlin und Hamburg sowie Partneragenturen in ganz Europa.

Wir beraten Kunden aller Branchen in allen Bereichen der Kommunikation. Unsere Teams sind Experten für Produkt-, Marken- und Unternehmenskommunikation sowohl in digitalen wie in analogen Medien, insbesondere in den Bereichen Social Web und Content Marketing.

## DER EINSTIEG BEI UNS

Der klassische Ausbildungsweg bei uns ist das 18-monatige Agenturvolontariat mit den Schwerpunkten PR und Content. Es ist der ideale Einstieg für Absolventen eines Bachelor- oder Masterstudiengangs.

## UNSERE AUSBILDUNGSDAUER

Das Volontariat bei Serviceplan PR & Content dauert in der Regel 18 Monate. Je nach Vorkenntnissen oder Berufserfahrung sind aber auch individuelle Regelungen möglich. Überdurchschnittlichen Einsatz und herausragende Ergebnisse honorieren wir gerne mit einer Verkürzung des Volontariats.

Bei uns hast Du die Möglichkeit, Dir schon während der Ausbildung konkrete Ziele zu setzen und diese mit unserer Hilfe zu erreichen.

## WER IST BEI UNS RICHTIG?

Uns interessiert vor allem eines: Lust auf Kommunikation. Wir suchen neue Kollegen, die Spaß daran haben, eigene Ideen zu entwickeln und sie im Team umzusetzen.

Wir zeichnen uns dadurch aus, dass Kommunikatoren mit ganz unterschiedlichen Abschlüssen, Interessen und Fachkenntnissen gemeinsam für ein Projekt arbeiten und stetig voneinander lernen.

Bei uns arbeiten Kommunikationswissenschaftler, Journalisten, Skandinavisten, Historiker, BWLer, Politikwissenschaftler, um nur einige zu nennen.

Und welches Spezialwissen möchtest Du einbringen?

## UNSER STRUKTURIERTES EINSTIEGSPROGRAMM

Das Ausbildungsprogramm für Volontäre besteht bei Serviceplan PR & Content aus verschiedenen internen und externen Modulen.

Gemeinsam mit unserem Partner, der Steinbeis University, bieten wir regelmäßige Weiterbildungsprogramme im Rahmen der Volontärsausbildung an. Die Seminare können von den Volontären je nach Bedarf und individuellen Kenntnissen frei gewählt werden und sind ein wichtiger Bestandteil der Ausbildung. Die Inhalte reichen beispielsweise von „Future Trends of digital Marketing“ bis hin zu „Winning the Pitch: Geschäftsideen richtig verkaufen“. Die Dauer der Seminare liegt immer

bei ein bis zwei Tagen und ist auch mit entsprechenden Case- und Transferarbeiten verbunden, sodass das Gelernte auch direkt praxisnah angewendet werden kann.

Darüber hinaus gibt es agenturinterne und gruppenweite Fortbildungsprogramme. Jeder Volontär absolviert agenturintern mindestens zwölf Seminare zu Themen wie Konzeption, Strategie, Journalistenkontakt oder Social Media. Außerdem können alle Mitarbeiter am Campusprogramm der Agenturgruppe Serviceplan teilnehmen, das monatlich rund 20 Veranstaltungen an den unterschiedlichen Standorten umfasst.

# SERVICEPLAN Public Relations & Content

## SO LÄUFT UNSER TRAINING ON THE JOB

Unser Training on the Job ist in drei große Bereiche unterteilt:

- Klassische PR Skills (inkl. Social Media)
- Kundenberatung und -führung
- Konzeption und Neugeschäft.

In diesen drei Bereichen sind pro Quartal einzelne Steps enthalten, die Volontäre im Rahmen der Ausbildung bei uns erledigen werden. Das reicht beispielsweise von Budgeterstellung und Projektvereinbarungen bis hin zu eigenverantwortlichem Erstellen von Teilkonzepten und Teilnahmen an Pitch-Präsentationen.

## ANZAHL DER FORTBILDUNGSTAGE

Bei Serviceplan PR & Content ist jeder Tag ein Fortbildungstag – vom Geschäftsführer bis hin zum Praktikanten.

## VERGÜTUNG

Das Volontariat bei uns wird mit 20.400 Euro brutto im Jahr vergütet.

## SONSTIGE ZUSATZLEISTUNGEN FÜR TRAINEES UND VOLONTÄRE

Bei uns bekommt jeder Kollege die gleichen Zusatzleistungen, wie freie Getränke und Obst, Sportprogramme (bspw. Yoga-Lunch, Kletterwand innerhalb der Agentur), einen Zuschuss für die betriebliche Altersvorsorge, und natürlich ein flexibles Arbeiten via Homeoffice, um nur ein paar zu nennen.

## UNSER INVEST

In Sachen Ausbildungsinvest gibt es bei uns weder eine Mindest- noch eine Maximalgrenze. Hier schauen wir uns alles individuell an und gehen entsprechend auf die individuellen Bedürfnisse ein.

## AUSBILDUNGSQUOTE

Grundsätzlich gibt es bei uns keine Ausbildungsquote, die wir einhalten müssen bzw. wollen. Viel entscheidender ist aus unserer Sicht die Perspektive bei Serviceplan PR & Content. Hier können wir mit Stolz festhalten, dass unser Management – Senioren und Direktoren – größtenteils aus Kollegen besteht, die entweder als Volontär oder gar als Praktikant bei uns eingestiegen sind.

## INFOS ZUR ÜBERNAHME

Unsere Stärke ist es, Volontäre im Laufe ihrer Ausbildung so gut zu entwickeln, dass sie bei Abschluss fest in den Kundenteams integriert sind und ihre Tätigkeit als Junior Berater fortsetzen können. Und dass wir bei der Ausbildung entsprechend langfristig denken, zeigt die Tatsache, dass fast alle unserer heutigen Direktoren und Senioren unser Volontariat absolviert haben.



## DAS SIND WIR

Seit 15 Jahren sind wir eine feste Größe unter Deutschlands Agenturen. Mit 15 Kolleginnen und Kollegen nicht wirklich groß, von Tina und Rüdiger geführt. Dadurch flache Hierarchien und schnelle Entscheidungen. Das Team: erfahren, kreativ, gelegentlich unkonven-

tionell. Dieser Mix überzeugt auch sehr große Kunden. Unsere fertig ausgebildeten Volontäre machen Karriere – gerne bei uns oder in Unternehmen (manchmal auch bei unseren Kunden).

## DER EINSTIEG BEI UNS

Volontariat.

## WER IST BEI UNS RICHTIG?

Studienabsolventen der Kommunikationswissenschaften (Bachelor und Master). Und auch Quereinsteiger, ganz besondere Talente.

## UNSER STRUKTURIERTES EINSTIEGSPROGRAMM

Unser Ausbildungsplan umfasst wie überall allgemeine Inhalte (Konzeptionsmethoden, Techniken, Management Tools) und fachspezifische Inhalte (PR-Instrumente, Content Entwicklung, Distribution, Planung und

## UNSERE AUSBILDUNGSDAUER

Wir sind der festen Überzeugung, dass eine wirklich gute Ausbildung 18 Monate benötigt. Zwölf Monate können falsch sein – die Gefahr des späteren Scheiterns ist groß.

Aber wir sperren uns nicht dem allgemeinen Trend: Wenn wir gemeinsam meinen, dass das Ausbildungsziel des Volontariats erreicht wurde, kann es auch bei uns den Junior früher geben.

Evaluation). Volontäre werden in New Business Projekte eingebunden. Und wir schicken sie auch gerne zu Fortbildungen an die Akademie für Publizistik.

## SO LÄUFT UNSER TRAINING ON THE JOB

Von Tag eins an: Einbindung in ein Team und feste Aufgaben, Vorstellung beim Kunden, dann nach und nach verantwortungsvollere Aufgaben bis hin zu einem sehr selbstständigen Arbeiten.

## ANZAHL DER FORTBILDUNGSTAGE

Extern fünf bis zehn/Jahr. Intern – regelmäßig.

## SONSTIGE ZUSATZLEISTUNGEN FÜR TRAINEES UND VOLONTÄRE

Lass uns über Deine Bedürfnisse sprechen.

## UNSER INVEST

Wir sind für Dich da. Immer. Wir wollen, dass Du beständig besser wirst und am Ende ein wirklich guter Berater bist, der bei uns bleibt und bei uns Karriere macht.

## VERGÜTUNG

2.000 Euro brutto im Monat.

## AUSBILDUNGSQUOTE

Nur ein Volontär. Also 1:14.

## INFOS ZUR ÜBERNAHME

Wenn die Leistung stimmt, ist die Übernahme garantiert.



